

INTELLIGENCE ARTIFICIELLE ET PÉDAGOGIE: DES OUTILS ET DES DÉFIS

5 Avril 2024

Journée Pédagogique

Vincent Guigue

vincent.guigue@agroparistech.fr

<https://vguigue.github.io>

DE L'IA AU MACHINE-LEARNING^{*}

[* APPRENTISSAGE STATISTIQUE/APP. AUTOMATIQUE]

Naissance de l'informatique... Et de l'Intelligence Artificielle

1956 Dartmouth Conference: The Founding Fathers of AI



John McCarthy Marvin Minsky Claude Shannon Ray Solomonoff Alan Newell



Herbert Simon Arthur Samuel Oliver Selfridge Nathaniel Rochester Trenchard More



A. Turing



Y. Lecun
Automated
cheque reading



E. Dickmanns :
1000km in
autonomous vehicle



G. Hinton
Backpropagation

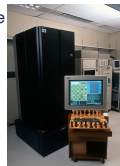

IBM Deep Blue

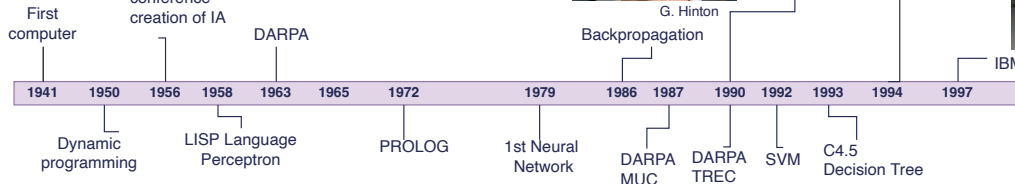

Emergence (ou refondation) des GAFAM/GAMMA

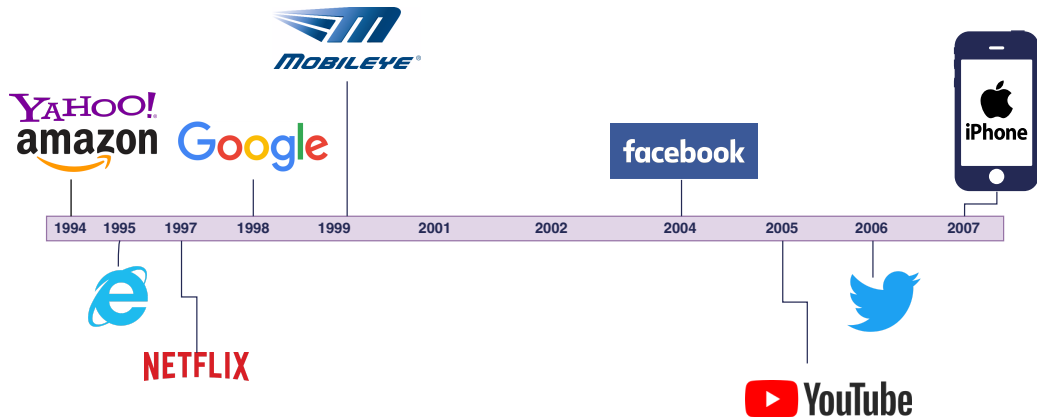

Emergence (ou refondation) des GAFAM/GAMMA

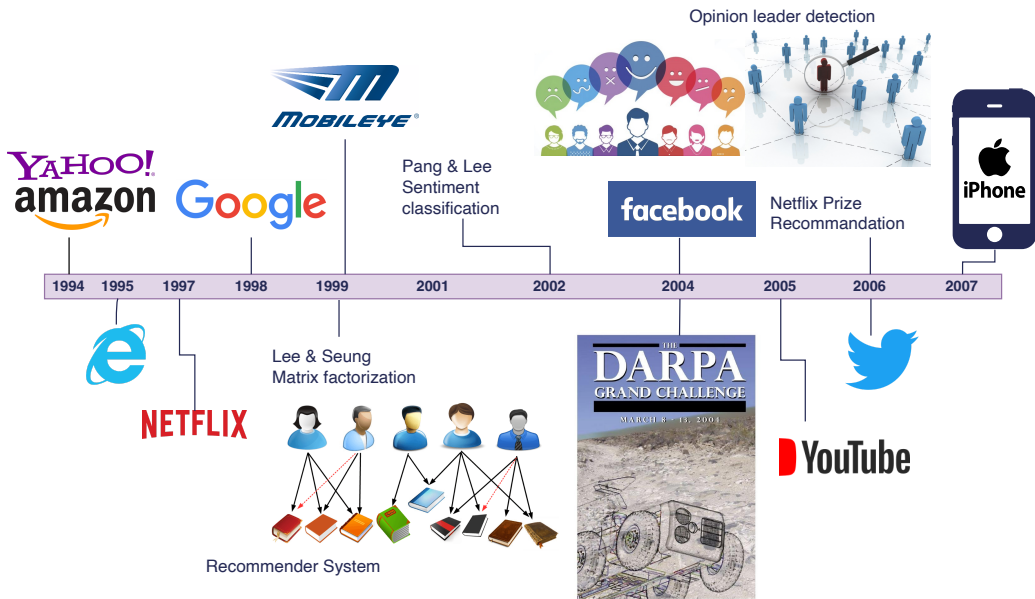

Formation d'une vague de l'Intelligence Artificielle

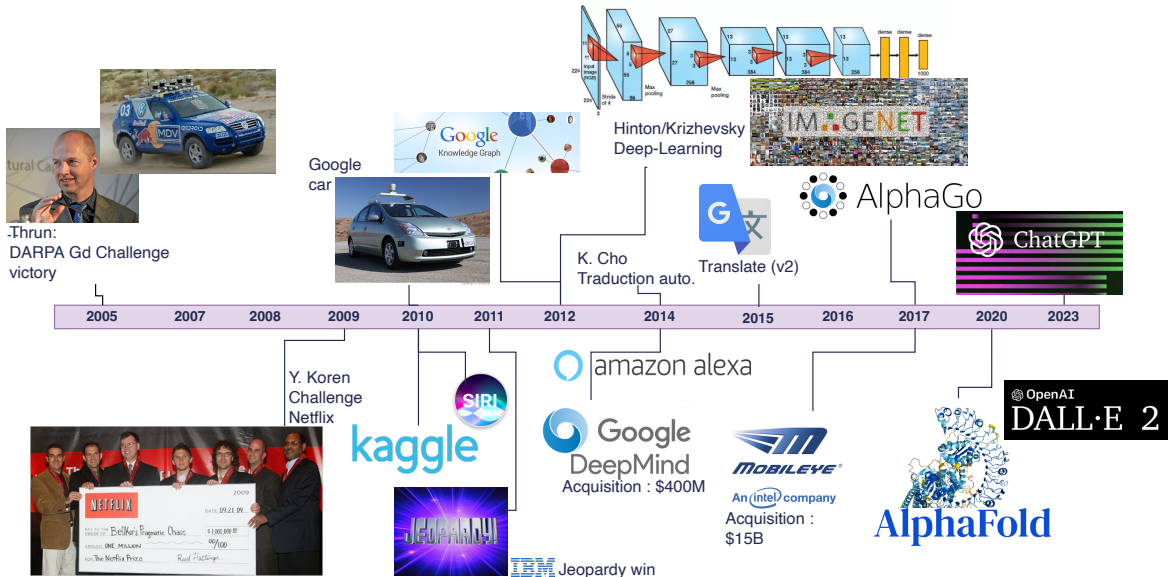

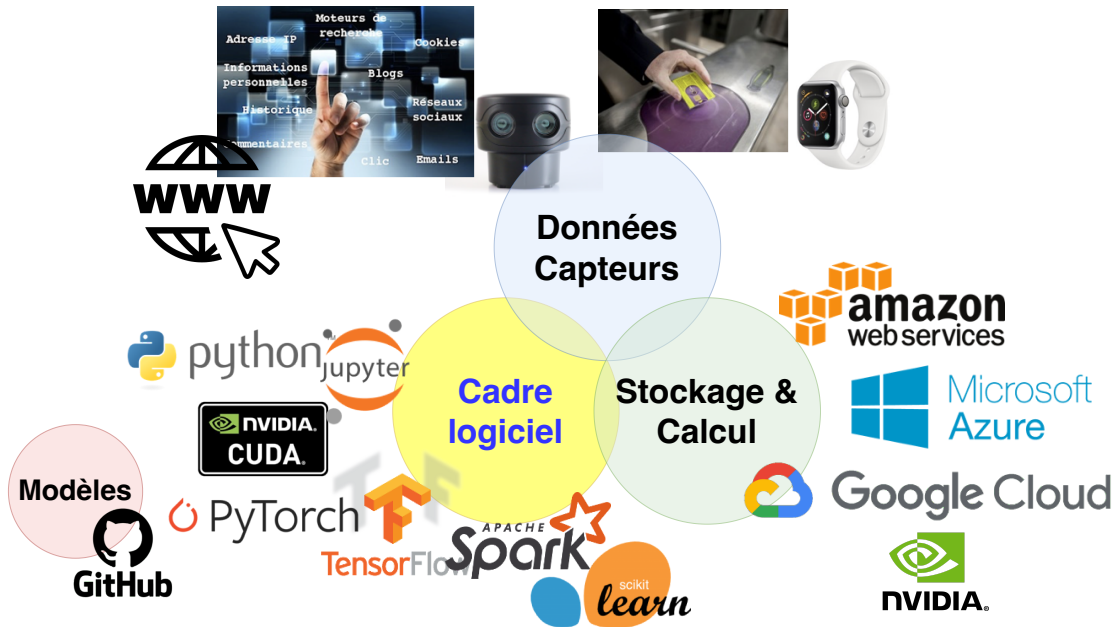

Input (X)	Output (Y)	Application
email	spam? (0/1)	spam filtering
audio	text transcript	speech recognition
English	Chinese	machine translation
ad, user info	click? (0/1)	online advertising
image, radar info	position of other cars	self-driving car
image of phone	defect? (0/1)	visual inspection

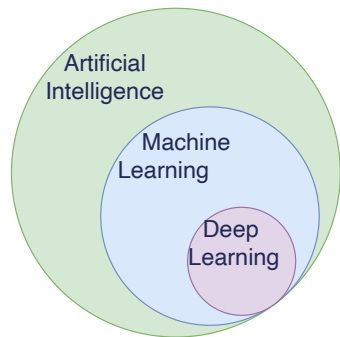

IA : programmes informatiques qui s'adonnent à des tâches qui sont, pour l'instant, accomplies de façon plus satisfaisante par des êtres humains car elles demandent des processus mentaux de haut niveau.

Marvin Lee Minsky, 1956

N-AI (Narrow Artificial Intelligence), dédiée à une tâche

≠ **G-AI (General AI)** qui remplace l'humain dans des systèmes complexes.

Andrew Ng, 2015

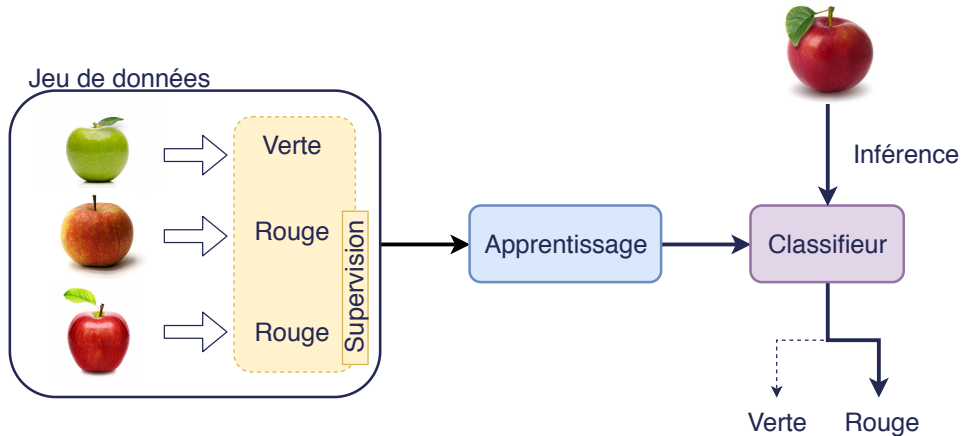

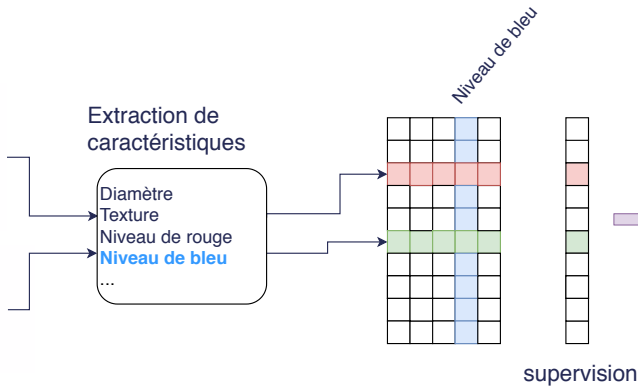

$$f(\text{grid}) = \text{pred}$$

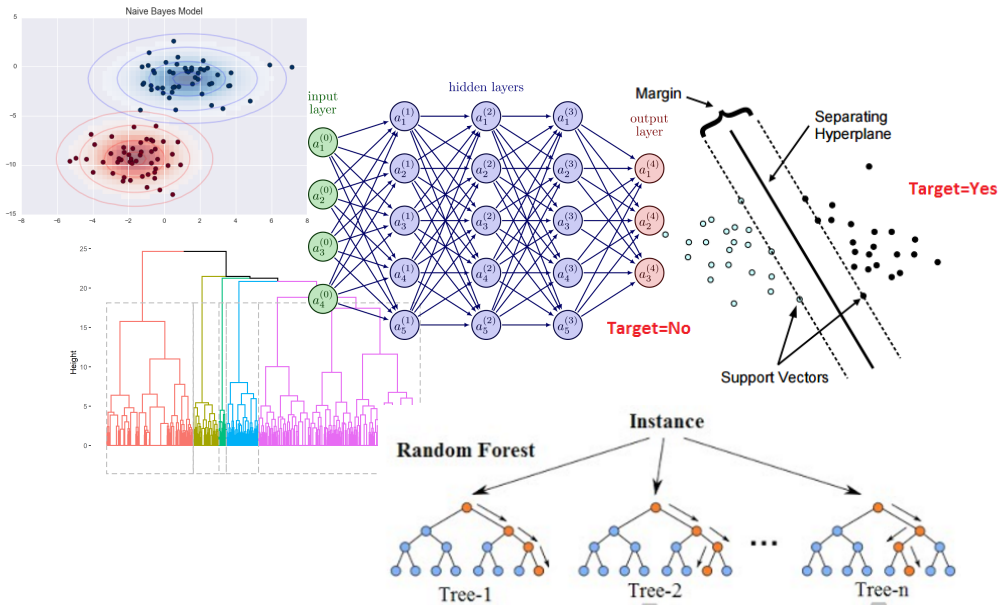

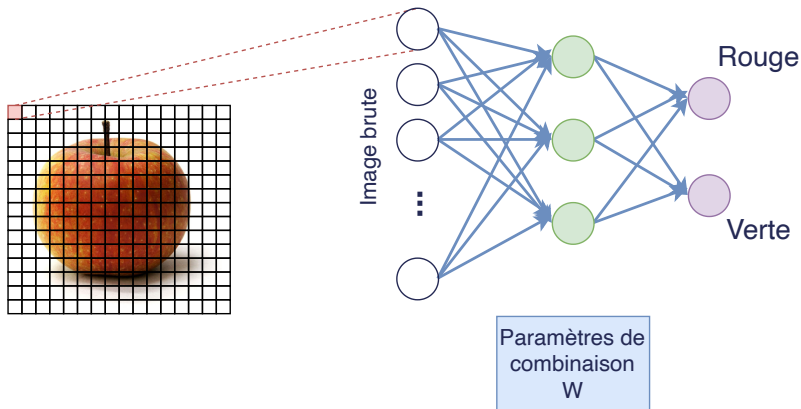

► Initialisation aléatoire...

Et décision aléatoire (au début!)

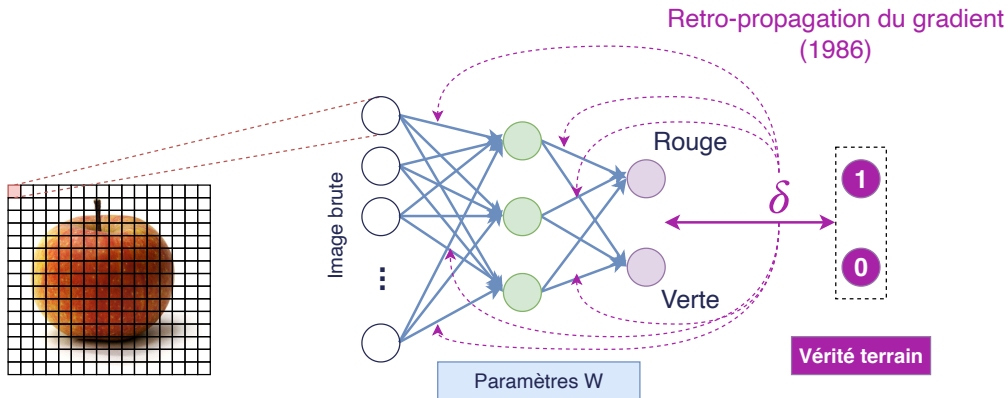

- ▶ Mise à jour des poids
- ▶ Pas à pas epsilon, nombreuses itérations sur les données

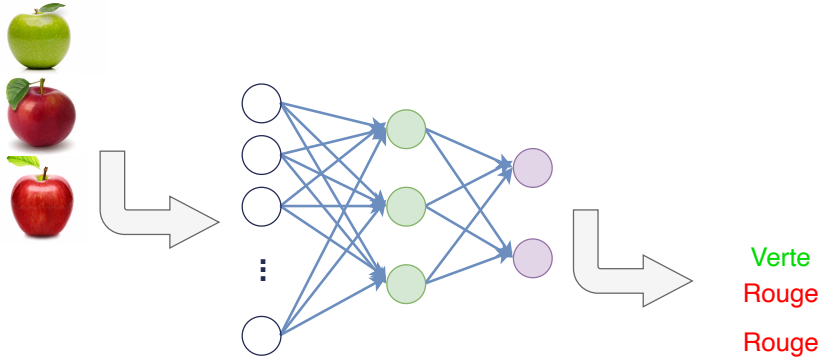

- ▶ **Apprentissage** lent et couteux
- ▶ **Inférence** (beaucoup plus) rapide

DEEP LEARNING &
APPRENTISSAGE DE
REPRÉSENTATION

TALN / NLP = plus grosse communauté scientifique de l'IA

Linguistique [1960-2010]

Systèmes à base de règles:

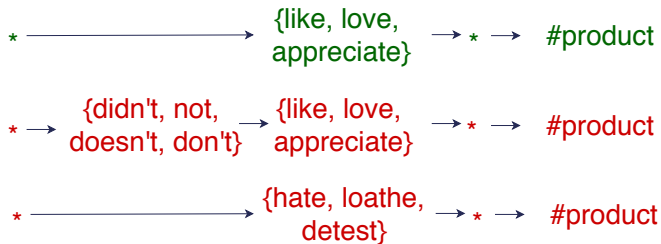

- ▶ Besoin de connaissance expert
- ▶ Extraction des règles \Leftrightarrow données très propres
- ▶ Très bonne précision
- ▶ Faible rappel
- ▶ Système interprétable

TALN / NLP = plus grosse communauté scientifique de l'IA

Machine Learning [1990-2015]

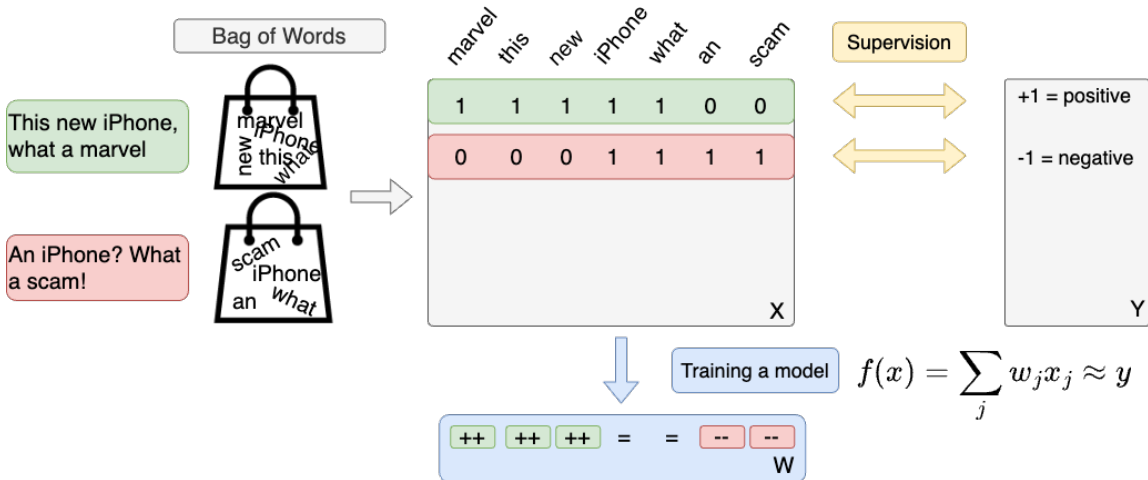

TALN / NLP = plus grosse communauté scientifique de l'IA

Linguistique [1960-2010]

- ▶ Besoin de connaissance expert
- ▶ Extraction des règles \Leftrightarrow
données très propres
- + Système interprétable
- + Très bonne précision
- Faible rappel

Machine Learning [1990-2015]

- ▶ Peu de connaissance expert
- ▶ Extraction statistique \Leftrightarrow
résiste aux données bruitées
- \approx Système peu interprétable
- Précision faible
- + Meilleur rappel

Précision = critère d'acceptation par les industriels

→ Lien vers les métriques

1. Des sacs de mots aux représentations vectorielles

[2008, 2013, 2016]

Corpus en sac de mots

d1	1	0	0
d2	0	0	1
d3	0	1	0

mot 1 ... voiture ... automobile chat ... mot D

Mêmes distances

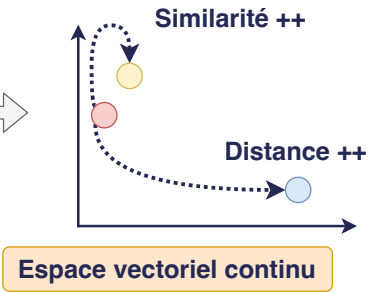
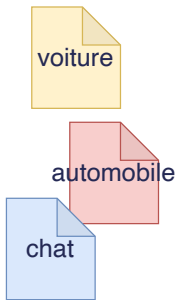

1. Des sacs de mots aux représentations vectorielles

[2008, 2013, 2016]

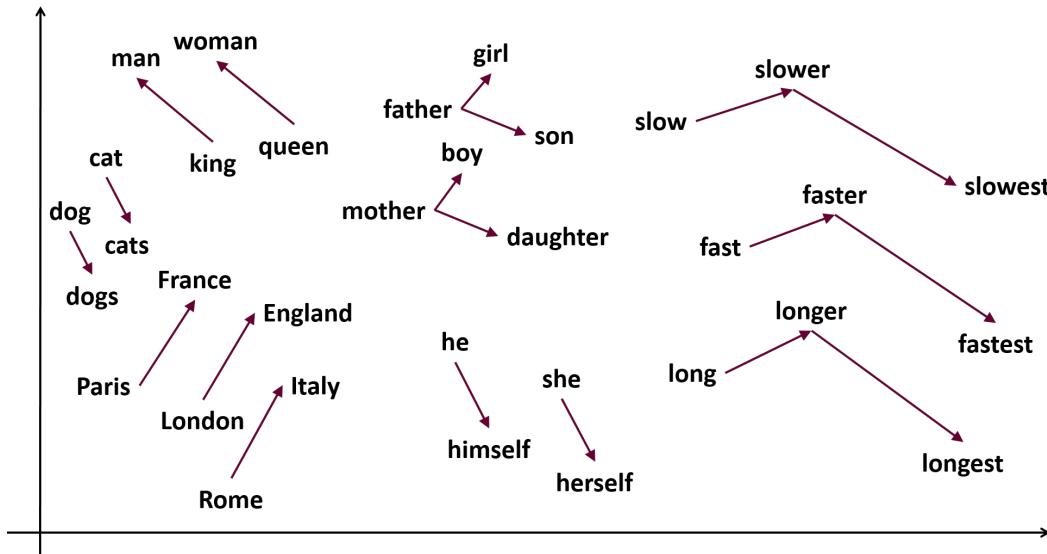

2. Agrégation des représentations de mots

[2014, 2017]



2. Agrégation des représentations de mots

[2014, 2017]

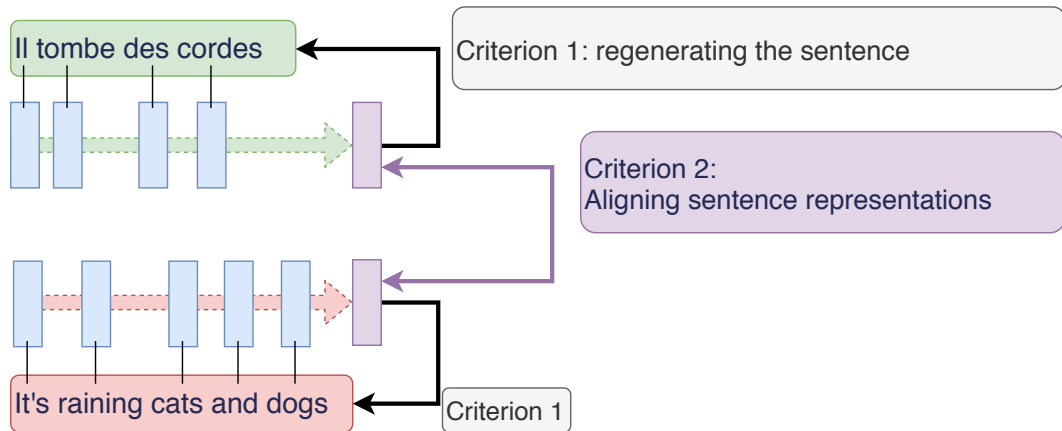

2. Agrégation des représentations de mots... V2

[2000, 2017-2023]

Recurrent Neural Network:

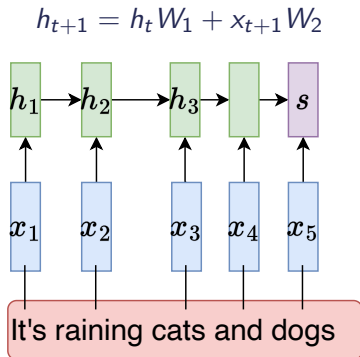

Transformer:

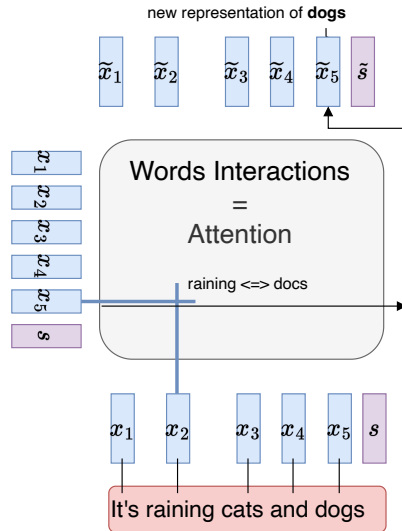

3. Des modèles génératifs

[2014, 2022]

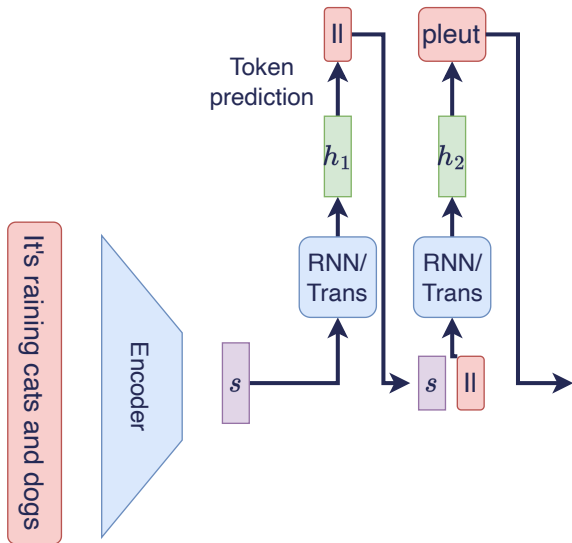

- ▶ Cout élevé (+beam search)
 - ▶ 1 appel / token
- ▶ Génération au sens du maximum de vraisemblance
- ▶ Principales tâches de NLP \Leftrightarrow reformulation en mode génératif

4. Transfert & fine-tuning

⇒ L'émergence des modèles de langue (larges) –LLM–

[2008, 2012, 2018]

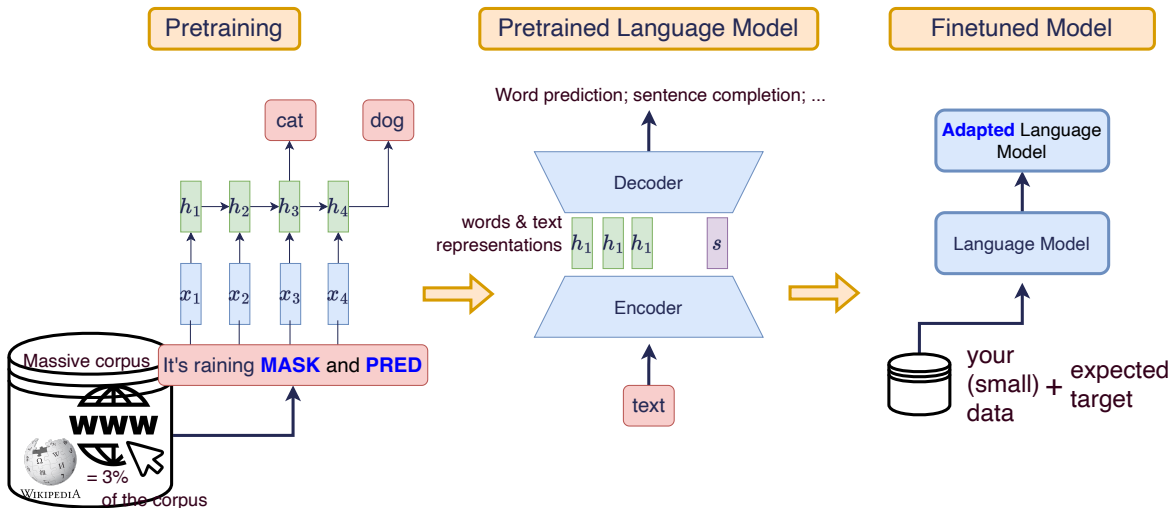

CHATGPT

30 NOVEMBRE 2022

1 MILLION D'UTILISATEURS EN 5 JOURS

100 MILLIONS FIN JANVIER 2023

1.16 MILLIARDS EN MARS 2023

0. Transformer + données massives (GPT)

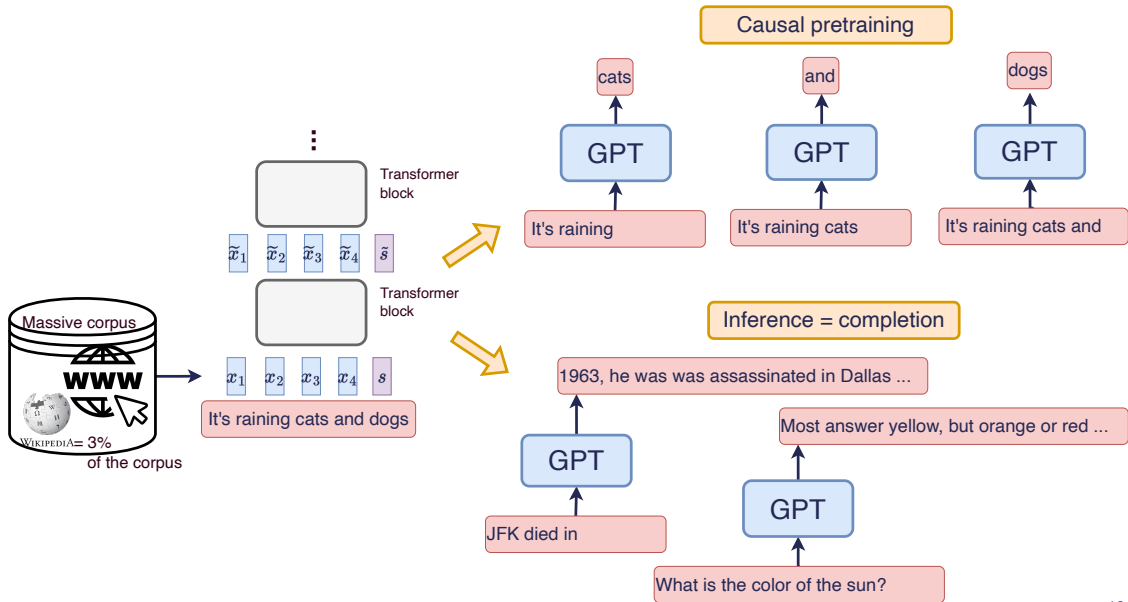

1. Toujours plus! (GPT)

- + de mots en entrée [500 \Rightarrow 2k, 32k]
- + de dimensions dans l'espace des mots [500-2k \Rightarrow 12k]
- + de têtes d'attention [12 \Rightarrow 96 (dim 128)]
- + de blocks/couches [5-12 \Rightarrow 96]

175 Milliards de paramètres... Ca fait quoi?

- ▶ $1.75 \cdot 10^{11} \Rightarrow 300 \text{ Go} + 100 \text{ Go}$ (stockage des données en inférence) $\approx 400\text{Go}$
- ▶ GPU NVidia A100 = 80Go de mémoire (=20k€)
- ▶ Coût pour (1) entraînement: 4.6 Millions d'€

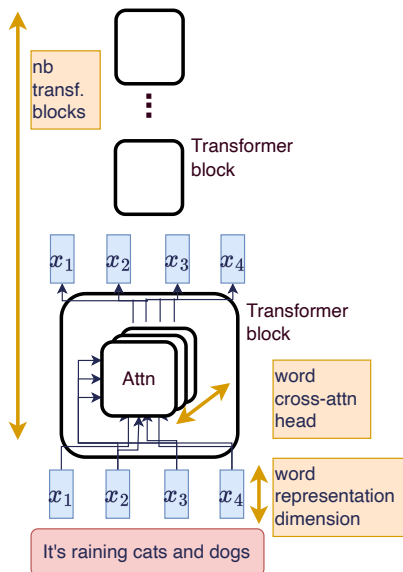

2. Suivi de dialogue

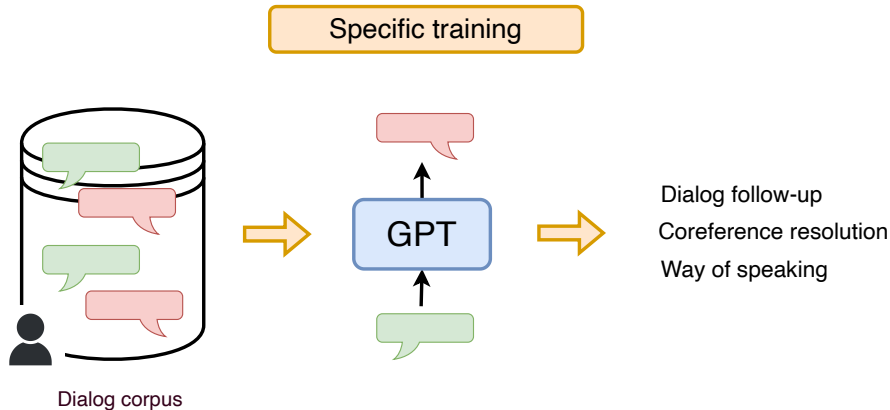

► Données **très propres**

Données générées/validées par des humains

3. L'affinage sur différentes tâches de raisonnement (\pm) complexe

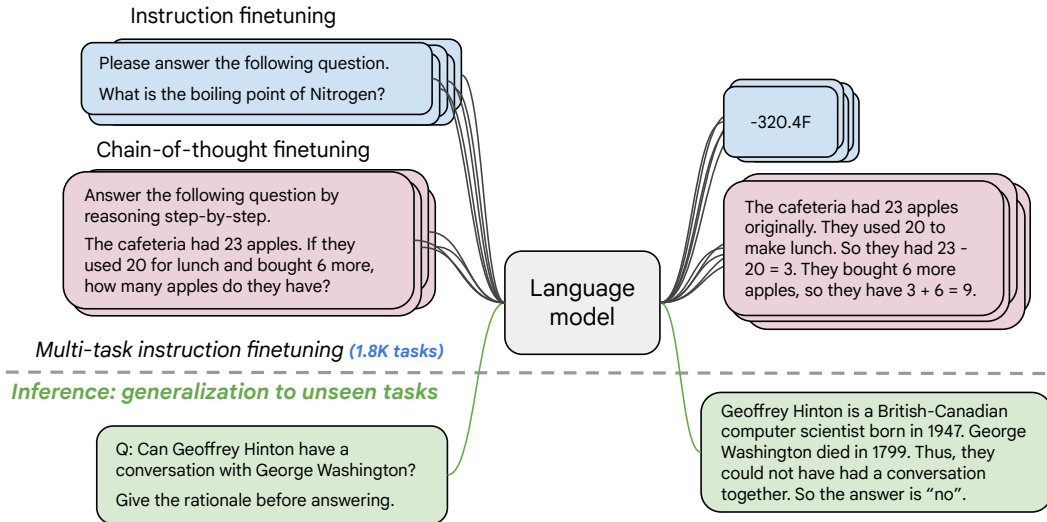

4. Suivi de dialogue & amélioration des réponses

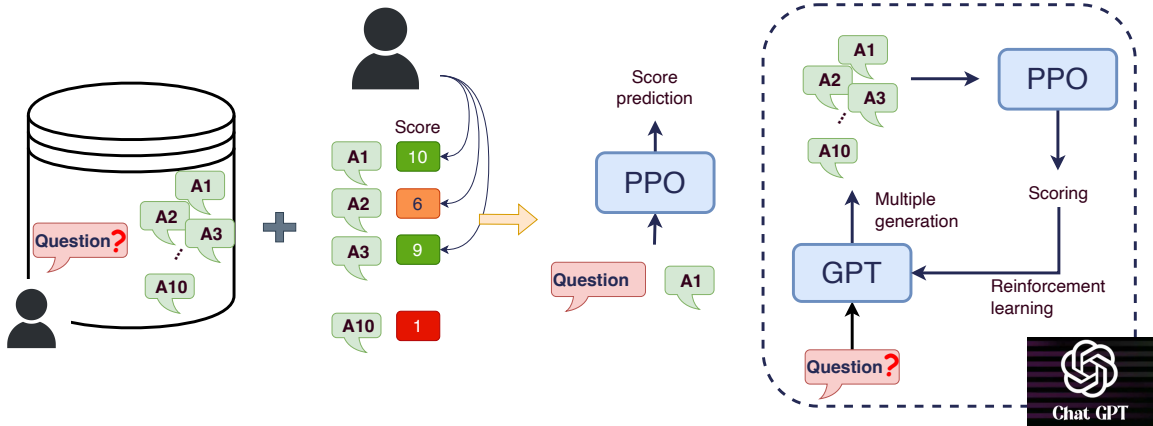

- ▶ BD faite par des humains
- ▶ Amélioration des réponses
- ▶ ... Aussi une manière d'éviter les sujets critiques

- ▶ Interroger chatGPT... Ca s'apprend! = *prompting*
 - ▶ Bien poser une question: ... *en détails*, ... *step by step*
 - ▶ Spécifier nb elts e.g. : *3 qualités pour ...*, *5 éléments pour...*
 - ▶ Poser un contexte : *cellule* pour un biologiste / assistant juridique
- ▶ **Ne pas s'arrêter à la première question**
 - ▶ Détailler des points particuliers
 - ▶ réorienter la recherche
- ▶ **Reformulation**
 - ▶ Explain like I'm 5, plus formel, à la manière d'un article scientifique, bro style, ...
 - ▶ Résumer, étendre
 - ▶ Ajouter des fautes (!)

⇒ Besoin d'expériences, pas d'un livre !

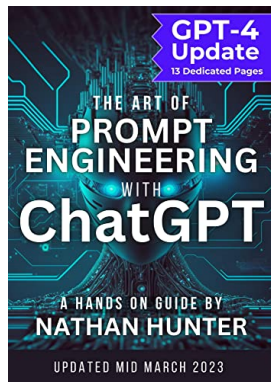

- Apprendre sans modifier le modèle = exemples dans le prompt

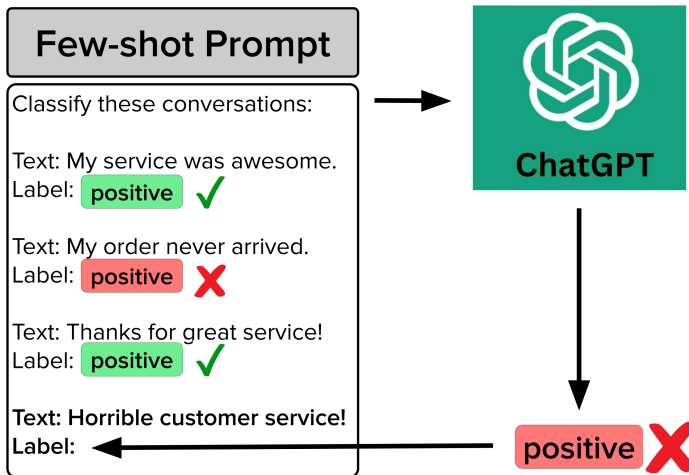

LIMITES

- ▶ Manque de **véracité / fiabilité / évaluation**

Excellentes performances en moyenne... Mais des erreurs bêtes.

Quelle chance de faire une erreur sur la prochaine question?

Vérité \neq Vraisemblance – Génération d'**hallucinations**

- ▶ Manque de **stabilité/prédictibilité**

IA des jeux vidéo \neq machine learning

how old is Obama VS how old is Obama?

- ▶ Manque d'**explicabilité/interprétabilité**

Pourquoi cette réponse?

Pourquoi n'a-t-il pas mis de négation dans la phrase?

- ▶ Manque de **transparence**

Code privé, pas encore d'article scientifique

- ▶ **Coût** / Limite dans la **dimension des textes**

Limite à **2000 mots** en entrée (32000 avec GPT-4)

- 1 Vraisemblance = grammaire, accords, concordance des temps, enchaînements logiques...
⇒ Connaissances répétées
≈ grammaire
- 2 Prédire le mot le plus **vraisemblable**...
⇒ produit des **hallucinations**
- 3 Fonctionnement **hors-ligne**
- 4 chatGPT =
loin des **graphes de connaissances**
- 5 Des réponses brillantes...
Et des erreurs bêtes!
+ on ne sait pas prédire les erreurs

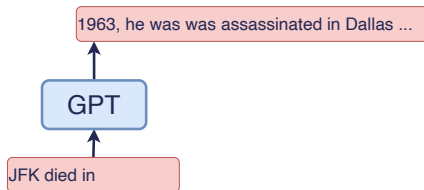
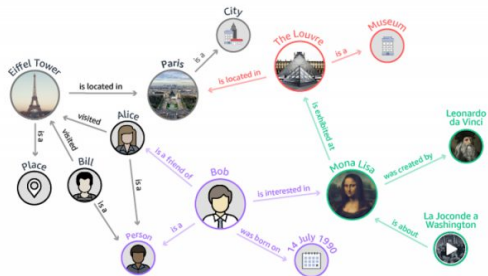

Le point critique aujourd'hui

- ▶ Comment s'évaluer par rapport à une vérité terrain?
- ▶ Comment évaluer la confiance du système / vraisemblance de la génération ?

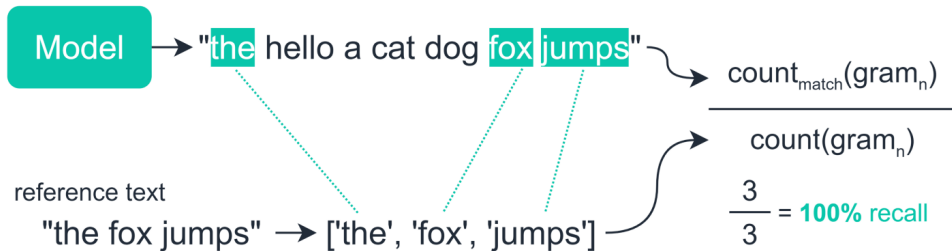

Le point critique aujourd'hui

- ▶ Comment s'évaluer par rapport à une vérité terrain?
- ▶ Comment évaluer la confiance du système / vraisemblance de la génération ?

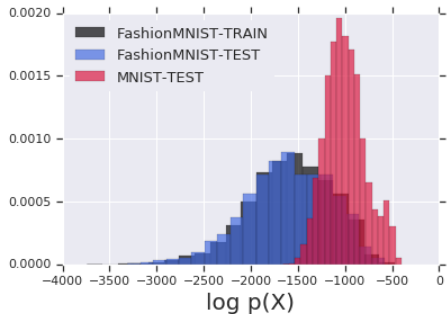

Vraisemblance



Train

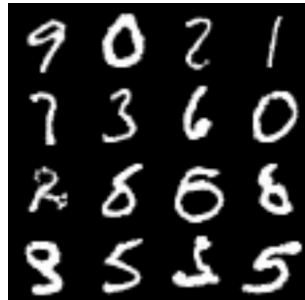

Test

- ▶ Difficile de borner un comportement
- ▶ Impossible de prédire les bonnes/mauvaises réponses

⇒ Peu/pas utilisé en jeux vidéo



how old is Obama



Barack Obama was born on August 4, 1961, making him 61 years old as of February 2, 2023.



- ▶ Difficile de borner un comportement
- ▶ Impossible de prédire les bonnes/mauvaises réponses

⇒ Peu/pas utilisé en jeux vidéo



V how old is obama?

 As of 2021, Barack Obama was born on August 4, 1961, so he is 60 years old.



V and today?

 As a language model AI, I don't have real-time access to current dates. However, Barack



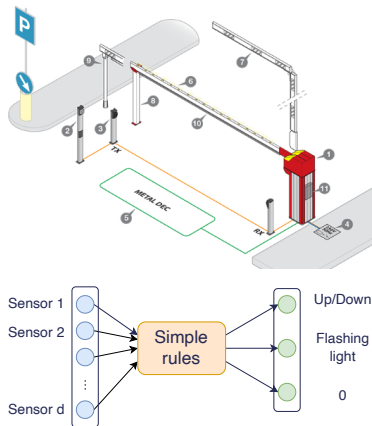

- ▶ Système *simple*
- ▶ Test exhaustif des entrées/sorties
- ▶ Comportement **prédictible** & **explicable**

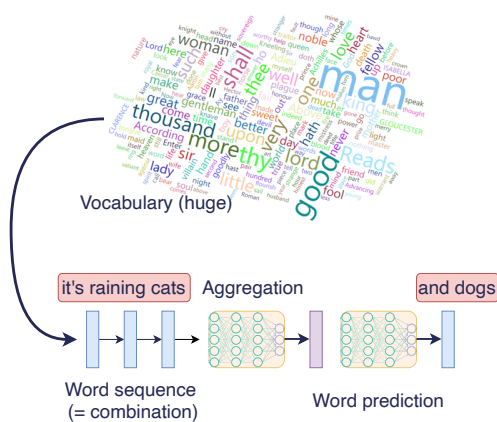

- ▶ Grande dimension
- ▶ Combinaisons non-linéaires complexes
- ▶ Comportement **non-prédictible** & **non-explicable**

Interprétabilité vs Explication post'hoc

Réseaux de neurones = **non interprétable** (presque toujours)

trop de combinaisons pour anticiper

Réseaux de neurones = **explicable a posteriori** (presque toujours)

roles des entrées dans une décision sur un exemple



[Accident Uber, 2018]

- ▶ Système *simple*
- ▶ Test exhaustif des entrées/sorties
- ▶ Comportement **prédictible** &
explicable

- ▶ Grande dimension
- ▶ Combinaisons non-linéaires complexes
- ▶ Comportement **non-prédictible** &
non-explicable

USAGES & RISQUES

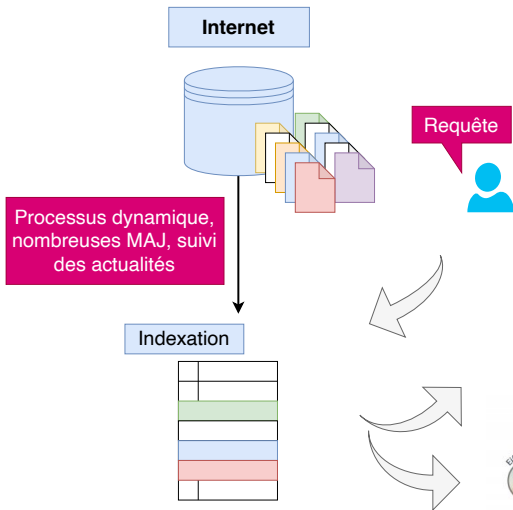

A screenshot of a Google search for "information". The search bar shows "information" and the results page displays approximately 25.270.000 results in 0.30 seconds. The first result is from Larousse, defining "information" as an action to inform someone or a group, or a means of staying updated on events. The second result is from Franceinfo, titled "Actualités en temps réel et info en direct". The third result is from 20 Minutes, titled "Toute l'actualité en direct et les dernières infos en ...".

Résultats sourcés

Graphe de connaissances vérifiées

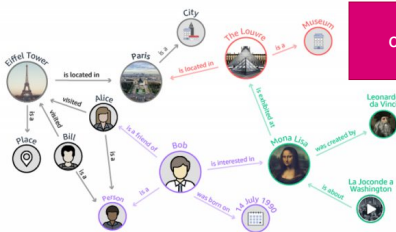

- Demander des informations à chatGPT... Un usage étonnant !

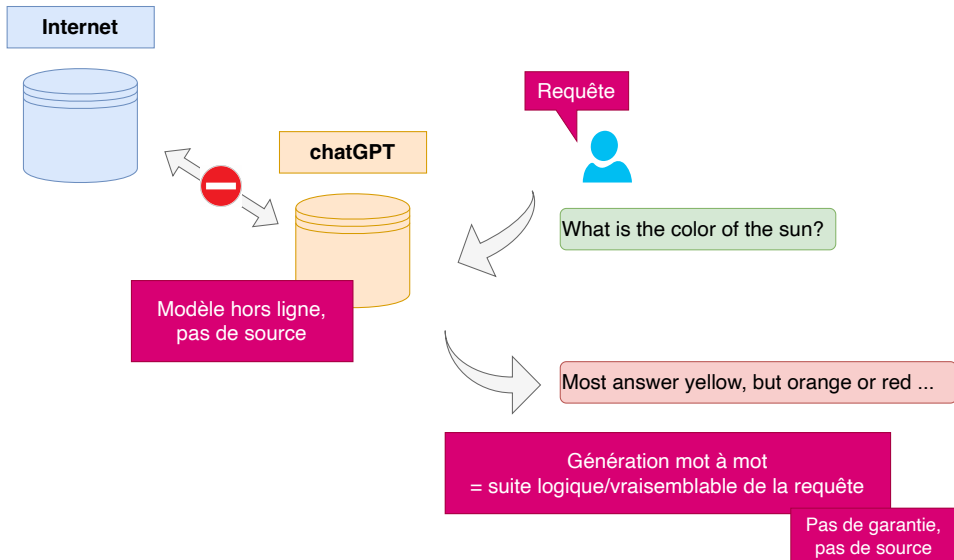

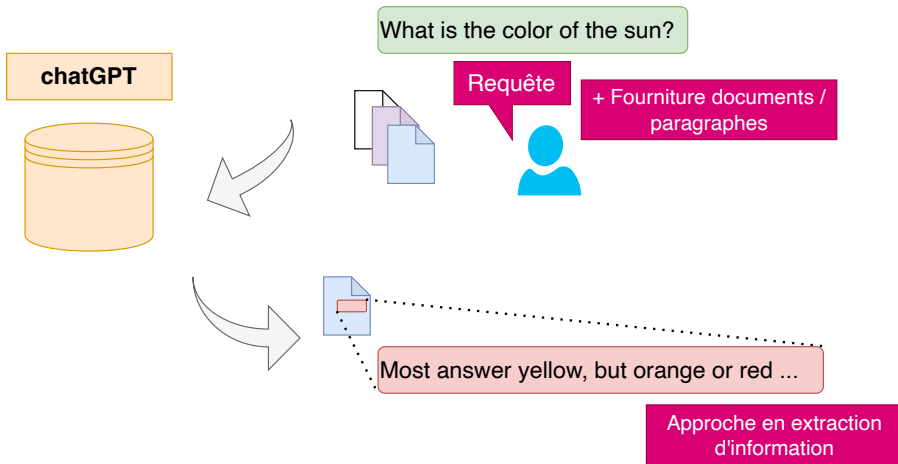

- ▶ Requête web + analyse, résumé automatique, reformulation, compte-rendus de réunion...
- ▶ Limite (actuelle) sur la taille des entrées (2k puis 32k tokens)

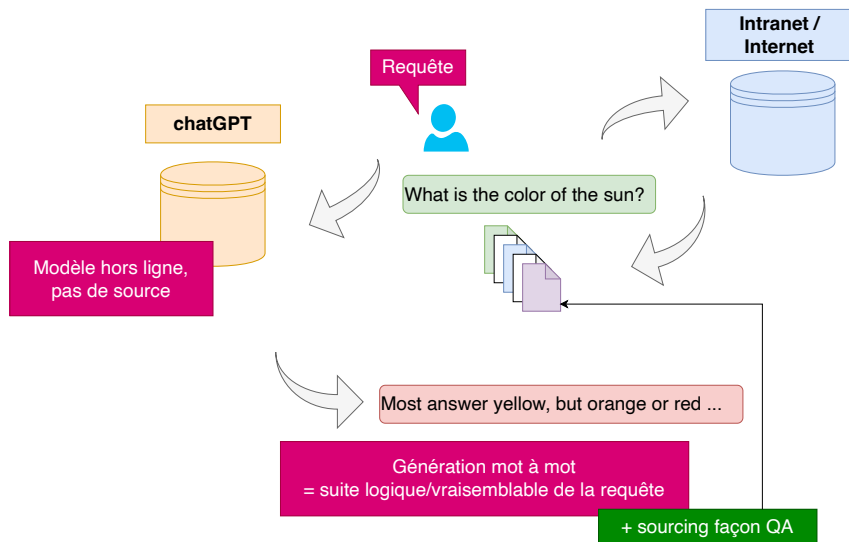

- ▶ RAG: Retrieval Augmented Generation
- ▶ Limite (actuelle) sur la taille des entrées (2k puis 32k tokens)

Un formidable outil de **mise en forme**

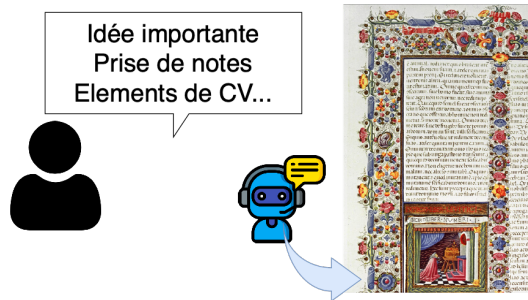

- ▶ Assistant personnel
 - ▶ Courrier standard, lettres de recommandation, de motivation, de résiliation, ...
- ▶ Compte-rendu de réunion
 - ▶ Mise en forme des notes
- ▶ Rédaction d'article scientifique
 - ▶ Rédaction des idées, en français, en anglais

Et un outil de réflexion !

- ▶ Brainstorming
 - ▶ Développement argumentaire, Recherche de contradiction
- ▶ Assistant pour le développement informatique
 - ▶ Génération de code, recherche d'erreurs, ...
 - ▶ Documentation
- ▶ Assistant pédagogique
 - ▶ Wikipédia ++, proposition de plan pour des dissertations,
 - ▶ Explication de code / proposition de corrections
- ▶ Analyse de document
 - ▶ Extraction d'information, question-réponse, ...

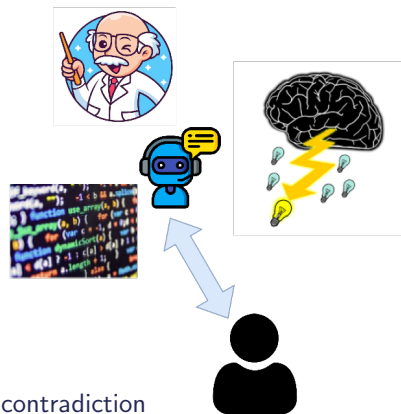



Discrimination, exclusion and toxicity

Harms that arise from the language model producing discriminatory and exclusionary speech.



Information hazards

Harms that arise from the language model leaking or inferring true sensitive information.



Misinformation harms

Harms that arise from the language model producing false or misleading information.



Malicious uses

Harms that arise from actors using the language model to intentionally cause harm.



Human-computer interaction harms

Harms that arise from users overly trusting the language model, or treating it as human-like.



Automation, access and environmental harms

Harms that arise from environmental or downstream economic impacts of the language model.

- ▶ Accès aux informations dangereuses / interdites
- ▶ Autorités des informations
 - ▶ Nature: inconsciemment, image = vérité
 - ▶ Source: journaux, réseaux sociaux, ...
 - ▶ Masse: nombre de variantes, de citations (pagerank)
- ▶ Génération de texte: harcèlement...
- ▶ Risque d'anthropomorphisation de l'algorithme
 - ▶ Distinguer l'homme de la machine

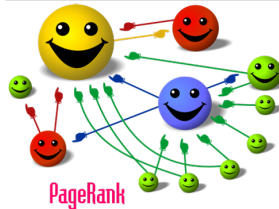

Biais dans les données

► Biais dans les réponses

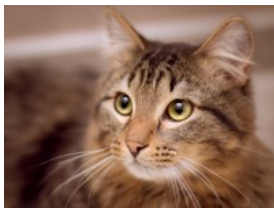

Oreilles pointues,
moustaches, texture de poils
=
Chat



Homme blanc, +40ans,
costume
=
Cadre supérieur

Le machine-learning est basé sur l'extraction de biais statistiques...

⇒ Lutter contre les biais = forcer l'algorithme à la main

Biais dans les données

- ▶ Biais dans les réponses

The nurse and the doctor



L'infirmière et le docteur



- ▶ Choix du genre
- ▶ Couleur de peau
- ▶ Posture
- ▶ ...

Le machine-learning est basé sur l'extraction de biais statistiques...

⇒ Lutter contre les biais = forcer l'algorithme à la main

Correction des biais:

- ▶ Sélection de données spécifiques, ré-équilibrage
- ▶ Censure de certaines informations
- ▶ Censure des résultats de l'algorithme

⇒ Travail éditorial...

Effectué par qui?

- ▶ Experts métiers / cahier des charges
- ▶ Ingénieurs, lors de la conception des algorithmes
- ▶ Groupe éthique, lors de la validation des résultats
- ▶ Groupe communication / réaction aux utilisateurs

⇒ Quelle légitimité? Quelle transparence? Quelle efficacité?



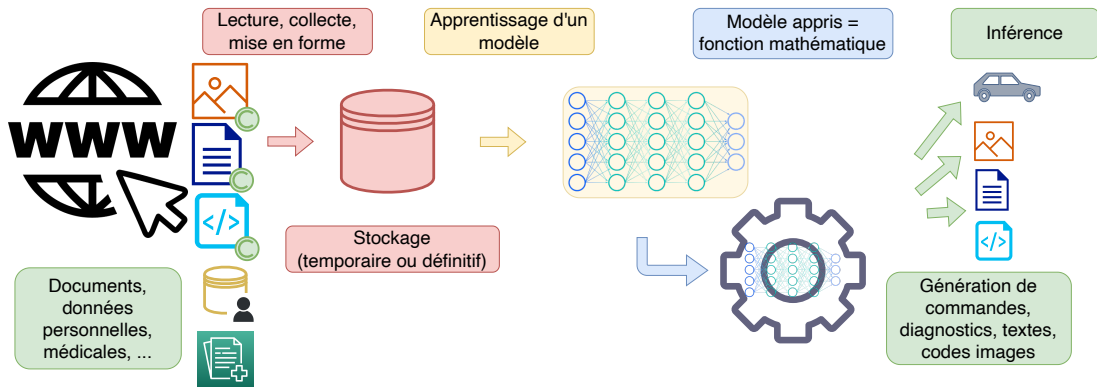

Droit d'auteur, droit des bases de données

Droit de collecte, droit de copie, consentement

Droit d'utiliser les données dans un algorithme

Modèle = émanation des données ?



Reproductions d'extraits non traçables

Régulation des usages

Responsabilité en cas d'erreur

Financement des sources d'information = publicité

- ▶ Publicité \Leftrightarrow **visites** des internautes
- ▶ Google knowledge graph (2012) \Rightarrow – de visites, – de revenu
- ▶ chatGPT = encodage des informations du web... \Rightarrow beaucoup moins de visites?

\Rightarrow Quel **modèle économique** pour les sources d'information avec chatGPT?

Google Knowledge Graph aurait causé une baisse du trafic de Wikipedia en 2013

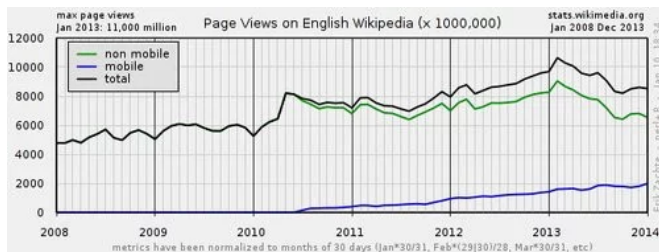

IA & PÉDAGOGIE

- ▶ Enseignement **de** l'IA = arbre de compétences à empiler + spécialiser
 - ▶ Programmation / Statistiques
 - ▶ Machine-Learning (modèles de base + protocoles & métriques)
 - ▶ Deep-learning
 - ▶ Modalités spécifiques : image, textes, séries temporelles
 - ▶ Domaines spécifique : Biologie, médecine, finance, mécanique, ...
 - ▶ Approfondissement théorique : optimisation, intervalles de confiances, convergences, ...
- ▶ Enseignement **avec** l'IA
 - ▶ Nouvelles opportunités
 - ▶ Nouveaux risques
 - ▶ Nouvelles contraintes

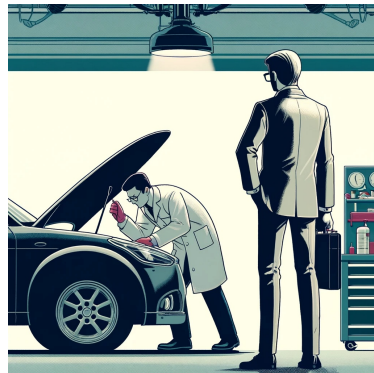

chatGPT fait-il les devoirs à votre place?

- ▶ LLM = mémoire (partielle) d'internet
- ▶ Champion de la reformulation
- ▶ Capacité à comprendre/traduire/générer du code informatique
- ▶ Entraîner à répondre à de nombreux types de questions

⇒ Oui, ils vont répondre à beaucoup de choses...

En faisant régulièrement des petites/grosses **fautes**

⇒ Dans tous les cas, **grosse production de textes**, plutôt bien écrit



Paradigme de la calculatrice:

*s'il existe une machine,
pourquoi apprendre les
tables de multiplication?*

Quels usages vertueux?

[niveau de base] Un prof présent 24/7

- ▶ **Oser** coder/écrire - briser la peur de la page blanche
- ▶ Poser des questions, **vérifier** des solutions, ne pas hésiter à poser des questions *bêtes*
- ▶ **Améliorer** les lettres de motivation / égalité sociale (?)
 - ▶ Quelles sont les qualités pour...

Questionnement?

- ▶ Est-il possible de résister à la tentation de demander la réponse?
- ▶ Comment trier des lettres de motivation issues de chatGPT?



Quels usages vertueux?

[niveau avancé] Un assistant pour aller plus loin

- ▶ Se concentrer sur le fond, les idées, l'architecture générale
- ▶ Laisser le robot aider sur la forme, la rédaction, l'écriture du code
- ▶ Plans d'exposé / vérifier potentiels oublis

[Prof]

- ▶ Braistorming & plan de cours
- ▶ Proposer des quizz / questions de cours
- ▶ Générer des illustrations



Quels usages frauduleux?

- ▶ Ecrire une rédaction
 - ▶ Générer un devoir d'histoire
 - ▶ Traiter un sujet présent dans wikipedia
 - ▶ Produire une analyse de document(s)
-
- ▶ Connaissances générales (LLM compétent)
 - ▶ Devoir orienté sur la mise en forme (LLM très compétent)
 - ▶ Analyse de documents fournis (LLM assez compétent)
- ⇒ **LLM = coeur du sujet** ⇔ **Compétences perso** ↘



Quels usages dangereux?



- ▶ Poser des questions pointues / sur des connaissances rares / bibliographies / textes de loi
- ⇒ **Hallucinations garanties !**
- ▶ Générer du code... + ne pas le tester en profondeur
- ⇒ **Des bugs bien gratinés qui vont coûter cher!**



V Peux tu me donner une bibliographie des VAE sur les séries temporelles? 

 Je m'excuse pour la confusion. Voici donc une sélection de références sur les Variational Autoencoders (VAE) pour les séries temporelles :

1. "Variational Autoencoder for Deep Learning of Images, Labels and Sequences" par Zhao et al. (2017) - Cette étude présente une approche VAE pour la modélisation de séquences temporelles en utilisant une architecture de réseaux de neurones récurrents.
2. "Variational Recurrent Autoencoders" par Chung et al. (2016) - Cette étude introduit une approche VAE pour la modélisation de séquences temporelles en utilisant des réseaux de neurones récurrents et une **Variational recurrent auto-encoders** pour la phase d'entraînement.
[O Fabius, JR Van Amersfoort - arXiv preprint arXiv:1412.6581, 2014 - arxiv.org](#)
In this paper we propose a model that combines the strengths of RNNs and SGVB: the **Variational Recurrent Auto-Encoder (VRAE)**. Such a model can be used for efficient, large scale ...
3. "Generative Modeling for Time Series: **Variational Recurrent Auto-Encoder (VRAE)**. Such a model can be used for efficient, large scale ...

☆ Enregistrer  Citer Cité 302 fois [Autres articles](#) [Les 2 versions](#) 

IA partout = perte de sens?

- ▶ Transposition aux RH
- ▶ Aux systèmes de financement par projet

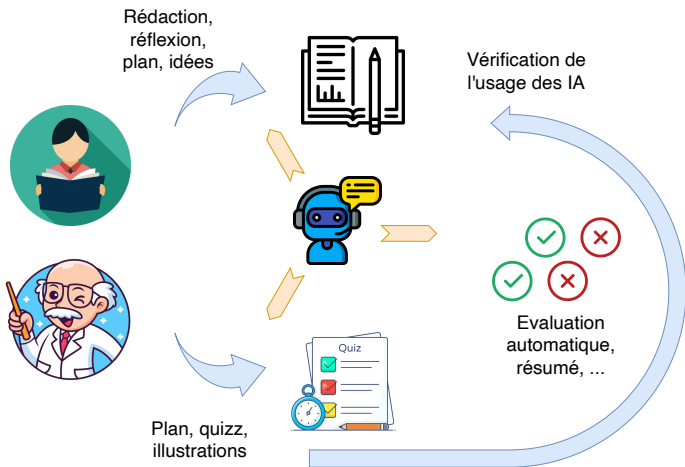

Reformulation par chatGPT

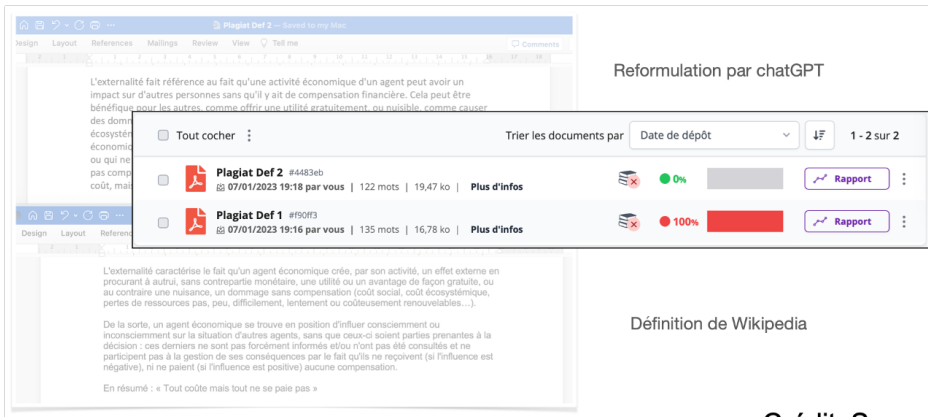

The screenshot shows a plagiarism detection tool interface. At the top, there's a search bar with the text "Trier les documents par" and a dropdown menu set to "Date de dépôt". Below this, two search results are listed:

- Plagiat Def 2 #4483eb**: 07/01/2023 19:18 par vous | 122 mots | 19,47 ko | Plus d'infos. Match rate: 0%.
- Plagiat Def 1 #f90ff3**: 07/01/2023 19:16 par vous | 135 mots | 16,78 ko | Plus d'infos. Match rate: 100%.

The 100% match result is highlighted with a red bar. Below the search results, a Wikipedia definition is shown:

L'externalité caractérise le fait qu'un agent économique crée, par son activité, un effet externe en procurant à autrui, sans contrepartie monétaire, une utilité ou un avantage de façon gratuite, ou au contraire une nuisance, un dommage sans compensation (coût social, coût écosystémique, pertes de ressources pas, peu, difficilement, lentement ou coûteusement renouvelables...).

De la sorte, un agent économique se trouve en position d'influer consciemment ou inconsciemment sur la situation d'autres agents, sans que ceux-ci soient parties prenantes à la décision : ces derniers ne sont pas forcément informés et/ou n'ont pas été consultés et ne participent pas à la gestion de ses conséquences par le fait qu'ils ne reçoivent (si l'influence est négative), ni ne paient (si l'influence est positive) aucune compensation.

En résumé : « Tout coûte mais tout ne se paie pas »

Crédit: S.
Pajak

GPTZero

Detect AI Plagiarism. Accurately



ORIGINALITY.AI

Chat GPT



AI Detector

by rchbankz

- ▶ **Classifieur** de texte (comme pour n'importe quel auteur)
 - ▶ Détection des biais dans le choix des mots / tournure de phrases
- ▶ Caractérisation de la **vraisemblance** des textes ([OpenAI](#), [GPTZero](#))
 - ▶ Hyper-fluidité des phrases, sur-abondance de connecteurs logiques
 - ▶ Modèle de langue = statistique \Rightarrow mesure entre distribution (**perplexité**)
- ▶ δ -**vraisemblance** sur des textes perturbés ([DetectGPT](#))
- ▶ [chatGPT](#) *devrait rapidement* intégrer des **empreintes** dans les textes générés

Détecteurs \Rightarrow $< 100\%$ de détection

- + niveau de confiance dans la détection
- dépend de la longueur du texte et des modifications apportées
- \approx détecte des bouts de wikipedia (chatGPT = *stochastic parrot*)

Les EIAH –Environnements Informatiques pour l'Apprentissage Humain– n'ont pas attendu chatGPT pour proposer des solutions !

- ▶ Plateforme + outils (e.g. moodle)
 - ▶ Pédagogie
 - ▶ + Gestion
- ▶ Manuels scolaires augmentés
- ▶ Réseaux sociaux (pédagogiques) / Slack
- ▶ Outil de publication vidéo (pédagogie inversée)
- ▶ Sondage en direct, avec/sans téléphone



moodle

Explain
Everything

wooclap

Direct
Poll

Ne pas confondre *numérique* & *IA*

Les EIAH –Environnements Informatiques pour l'Apprentissage Humain– n'ont pas attendu chatGPT pour proposer des solutions !

- ▶ Plateforme + outils (e.g. moodle)
 - ▶ Pédagogie
 - ▶ + Gestion
- ▶ Manuels scolaires augmentés
- ▶ Réseaux sociaux (pédagogiques) / Slack
- ▶ Outil de publication vidéo (pédagogie inversée)
- ▶ Sondage en direct, avec/sans téléphone

Réflexions par rapport à la crise du COVID...

... Et par rapport à la crise universitaire !

Ne pas confondre *numérique* & IA



moodle

Explain
Everything

wooclap

Direct
Poll

Les EIAH –Environnements Informatiques pour l'Apprentissage Humain– n'ont pas attendu chatGPT pour proposer des solutions !

- ▶ Gamification des enseignements / serious game
 - ▶ Place du numérique
 - ▶ Pour quelles connaissances?
- ▶ MOOC / SPOC
 - ▶ FUN –France Université Numérique–

Réflexions par rapport à la crise du COVID...
... Et par rapport à la crise universitaire !

Ne pas confondre *numérique* & *IA*

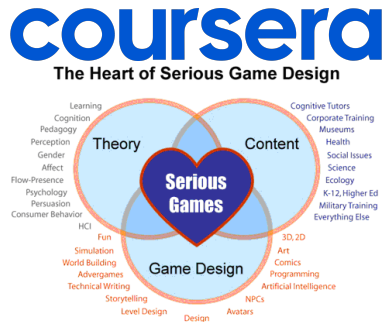

- QCM + scanner (+numéro d'anonymat) ⇒ correction automatique

2/1/59

QCM — Nombres relatifs — Somme

NOM : AVOGADRO **PRÉNOM :** AMEEDO **CLASSE :** 401 **DATE :** LUNDI 2 SEPTEMBRE 2021

Pour chacune des questions, une seule réponse est possible. Vous devez noter la case qui correspond à la bonne réponse.

QUESTION 1 : Calculer $(+13) + (-7) - (-3)$
 (-2) (+2) 0 (-1) (+3) (-3)

QUESTION 2 : Calculer $(-7) + (+11) + (-3)$
 (+3) 0 (-1) (-2) (+2) (+1)

QUESTION 3 : Calculer $(-11) + (-3) + (+3) + (+7)$
 (+3) (+2) (-2) (+4) (-4) (-3)

QUESTION 4 : Calculer $(-5) + (-3) + (+9)$
 (+2) 0 (+3) (-2) (-1) (+1)

QUESTION 5 : Calculer $(-6) + (+8) + (-11) + (-7) + (+3)$
 (-13) (+13) (+11) (-12) (-11) (-9)

QUESTION 6 : Calculer $(+3) + (-7) + (+8) + (-5)$
 (+1) (+23) (+3) (-3) (-1) (-2)

QUESTION 7 : Calculer $(-5) + (-3) + (+7) + (-3) + (+11)$
 (+5) (-7) (+6) (-5) (-6) (+7)

QUESTION 8 : Calculer $(+3,76) + (-7,4) + (+8,112) + (-3,76) + (-8,112)$
 (-11,789) 0 (-7,4) (+3,76) (-8,112) (+3,567)

QUESTION 9 : Calculer $(-1,1) + (-3,1) + (+2,6) + (-1,3)$
 (+2,9) (+1,2) (+2,6) 0 (-1,2) (-2,9)

QUESTION 10 : Calculer $(-7) + (-8) + (+15) + (+7) + (-15)$
 (-8) (+8) (+7) (-15) (+15) (-7)



Ne pas confondre *numérique* & *IA*

- ▶ QCM + scanner (+numéro d'anonymat) \Rightarrow correction automatique
- ▶ Test unitaire (un mode de développement informatique à part entière)

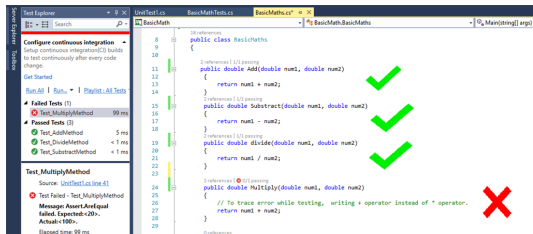

```
Test Explorer
Search
Configure continuous integration
Setup continuous integration to build to test continuously after every code change.
Get Started
Run All | Run... | Playlist: All Tests
Failed Tests (1)
Test_MultiplyMethod 99 ms
Passed Tests (3)
Test_AddMethod 5 ms
Test_DivideMethod < 1 ms
Test_SubtractMethod 1 ms
Test_MultiplyMethod
Source: UnitTest.cs:line 21
Test Failed - Test_MultiplyMethod
Message: Assert.AreEqual
failed. Expected: <20>.
Actual: <100>.
Elapsed time: 99 ms

20 references
public class BasicMath
{
    2 references [1] passing
    public double Add(double num1, double num2)
    {
        return num1 + num2;
    }
    2 references [1] passing
    public double Subtract(double num1, double num2)
    {
        return num1 - num2;
    }
    2 references [1] passing
    public double divide(double num1, double num2)
    {
        return num1 / num2;
    }
    2 references [0] failing
    public double Multiply(double num1, double num2)
    {
        // To trace error while testing, writing + operator instead of * operator.
        return num1 + num2;
    }
}
```

Ne pas confondre *numérique* & *IA*'

- ▶ QCM + scanner (+numéro d'anonymat) \Rightarrow correction automatique
- ▶ Test unitaire (un mode de développement informatique à part entière)
- ▶ Analyse du texte: comprendre si une réponse *contient* la vraie réponse ou pas

P^a	A senior is waiting at the window of a restaurant that serves sandwiches.	Relationship
H^b	A person waits to be served his food.	Entailment
	A man is looking to order a grilled cheese sandwich.	Neutral
	A man is waiting in line for the bus.	Contradiction
^a P, Premise. ^b H, Hypothesis.		

Ne pas confondre *numérique* & *IA*'

- ▶ QCM + scanner (+numéro d'anonymat) ⇒ correction automatique
- ▶ Test unitaire (un mode de développement informatique à part entière)
- ▶ Analyse du texte: comprendre si une réponse *contient* la vraie réponse ou pas
- ▶ Résumé automatique
⇒ on revient à chatGPT



Ne pas confondre *numérique* & *IA*'

- ▶ Système de recommandation... Pour l'apprenant
 - ▶ Vers une **pédagogie adaptative**...
 - ▶ ... \Leftrightarrow modéliser tous les concepts + niveaux de difficultés
 - ▶ Quel coût pour modéliser l'ensemble d'un cours?
 - ▶ Quel apport réel pour l'étudiant?
- PB mesure de performance d'un système de reco



Student

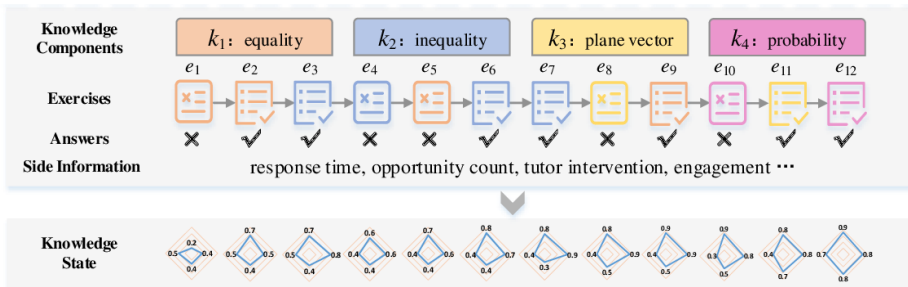

Il est néanmoins possible d'aller assez loin dans la modélisation de l'apprenant

- ▶ Internet / cookies
 - ▶ Eye tracking
- ⇒ Comprendre comment l'apprenant fonctionne pour mieux l'aider
- ▶ Analyse de la lecture, étude de la concentration

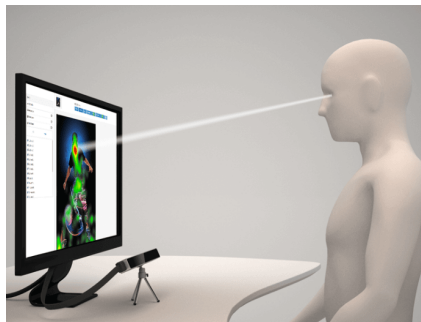

CONCLUSION

Construction du modèle de base

Maitrise des données

- Collecte/équilibrage
- Nettoyage

Entraînement

- Puissance machine (milliers de GPU)
- Architecture/recherche ML

Raffinement du modèle

Maitrise & construction des données

- interactions humaines +++
- prix des données
- spécialisation à la demande

Exploitation du modèle

Optimisation / Limitation du coût

- compétence MLOps
- déploiement local

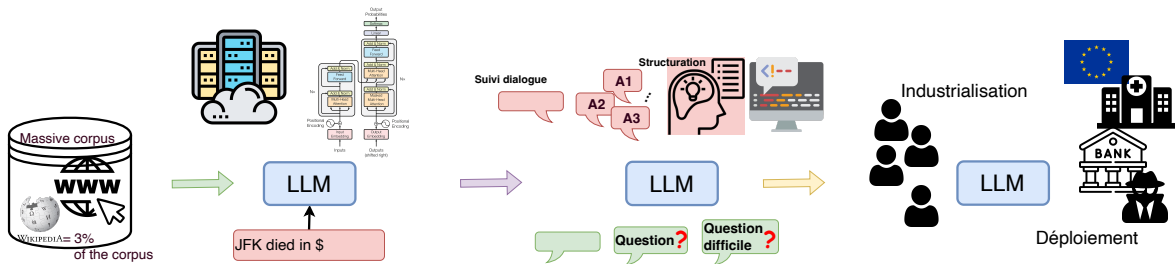

Architecte/Manager de la donnée

- Gère la donnée et son infrastructure (stockage)

Ingénieur de la donnée / Ingénieur Data

- Met à jour et interroge la donnée

Analyste de la donnée

- Visualise la données (graphiques)
- Analyse statistiquement les tendances

Data Scientist

- Interroge la donnée
- Implémente les algorithmes
- Visualise la donnée

Ingénieur Machine Learning

- Créé ou sélectionne les algorithmes de machine learning
- Evalue les algorithmes
- Industrialise les solutions

Utilisateur / Ingénieur Prompt

- Créé des prompt = nouvelles applications

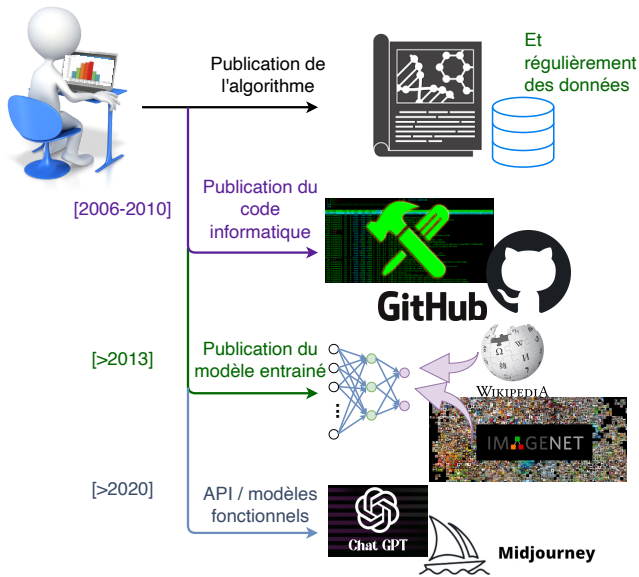

1 Utilitarisme :

- ▶ Performances (facteur d'acceptation de chatGPT)
- ▶ Fiabilité / auto-évaluation

2 Non-dangérosité :

- ▶ Biais / correction
- ▶ Transparence (ligne éditoriale, confusion humain/machine)
- ▶ Implémentation fiable
- ▶ Souveraineté (?)
- ▶ Régulation (AI act)
 - ▶ Eviter les applications dangereuses

3 Savoir-faire :

- ▶ FormationS (usage/développement)

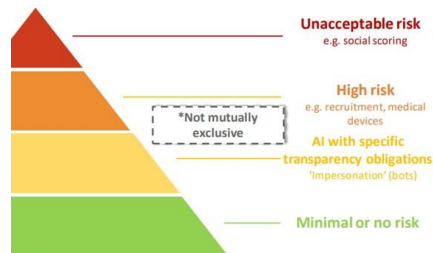

- ▶ Cout d'entraînement & réglages
4-5 Million d'euros / apprentissage \Rightarrow chatGPT est **mal appris** !
- ▶ Efficacité sur les données
chatGPT $>$ 1000x les lectures d'un homme dans une vie
- ▶ Repérer les entités, citer les sources
Ancrage des réponses dans les bases de connaissances
Ancrage des réponses dans des sources



ChatGPT launched on wednesday. today it crossed 1 million users!

8:35 AM · Dec 5, 2022

3,457 Retweets 573 Quote Tweets 52.8K Likes

...

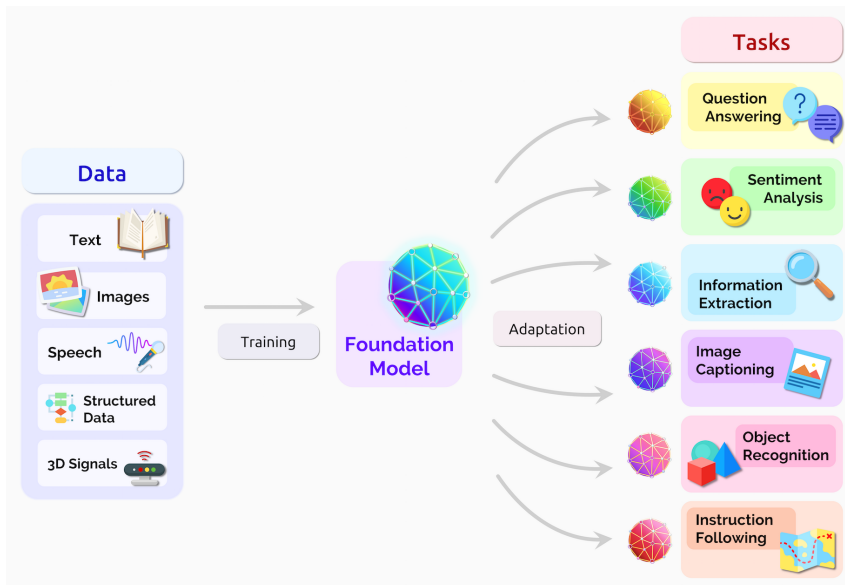

- ▶ Multiplication des initiatives: GPT, LaMBDA, PaLM, BARD, BLOOM, Gopher, Megatron, OPT, Ernie, Galactica...
- ▶ Implication du public,
impact sur l'accès à l'information



EXAMPLES

SE C'est quoi le taux marginal de substitution en microéconomie ?



Le taux marginal de substitution (TMS) est une notion importante en microéconomie qui mesure la valeur que quelqu'un attribue à un bien ou un service par rapport à un autre.  



Plus précisément, le TMS mesure la quantité de bien A qu'une personne est prête à abandonner pour obtenir une unité supplémentaire de bien B.

Le TMS peut être utilisé pour déterminer la courbe de consommation optimale. Une représentation graphique de tous les paniers de biens possibles est une droite tangente à la courbe d'indifférence est une droite qui passe par tous les paniers de biens qui ont la même valeur pour une personne. Le TMS est la pente de cette droite.

Le TMS est un concept important en microéconomie car il aide à comprendre comment les individus prennent des décisions d'achat et de vente des biens et des services. Il est également utilisé pour analyser les comportements de consommation et de production.

SE Qu'est-ce que le dol en droit français ? 



Le dol est un concept juridique qui désigne l'intention de tromper ou de frauder. Il peut être commis de manière active (c'est-à-dire en trompant ou en fraudant volontairement) ou de manière passive (c'est-à-dire en laissant volontairement une personne se tromper ou se faire frauder).  

En droit français, le dol peut être invoqué dans le cadre de différentes situations, telles que l'annulation d'un contrat, la nullité d'une donation ou encore la responsabilité civile délictuelle. Dans ces cas, la preuve du dol est essentielle pour obtenir gain de cause.



Question de comparaison

Réponse à la question
spécifique



Définitions « simples »

SE Dans le système juridique français, lequel est supérieur entre un arrêté et un décret ? 

 Dans le système juridique français, un décret est supérieur à un arrêté.  

Un décret est un acte administratif pris par le gouvernement ou par le Premier ministre, qui a force de loi. Il est destiné à réglementer des matières de droit public et doit être publié au Journal officiel de la République française pour entrer en vigueur.

Un arrêté est un acte administratif pris par le gouvernement, un membre du gouvernement ou un haut fonctionnaire de l'État, qui a force de loi dans un domaine précis. Il est destiné à mettre en œuvre une politique ou une réglementation définie par un décret et doit être publié au Journal officiel de la République française pour entrer en vigueur.

En résumé, un décret est supérieur à un arrêté dans la hiérarchie des normes en France, car il a une portée générale et régleme des matières de droit public. Un arrêté, quant à lui, a une portée limitée et met en œuvre une politique ou une réglementation définie par un décret.

SE Explique-moi pourquoi les capitaux propres sont au passif et pas à l'actif ?



Les capitaux propres (aussi appelés fonds propres ou equity en anglais) sont une partie du bilan d'une entreprise qui représente les ressources financières dont elle dispose. Ils sont composés des fonds apportés par les propriétaires de l'entreprise (les actionnaires) ainsi que de tous les bénéfices non distribués de l'entreprise.



Les capitaux propres sont considérés comme étant au passif du bilan, car ils représentent une dette de l'entreprise envers ses propriétaires. En effet, les actionnaires ont investi de l'argent dans l'entreprise en achetant des actions et ils ont droit à une partie des bénéfices de l'entreprise. C'est pourquoi les capitaux propres sont considérés comme une dette de l'entreprise envers ses propriétaires.

En revanche, l'actif du bilan représente les ressources financières de l'entreprise qui sont utilisées pour générer des bénéfices, comme les biens et les équipements de l'entreprise, les comptes clients, les stocks, etc. Les capitaux propres ne sont pas considérés comme faisant partie de l'actif, car ils ne sont pas directement utilisés pour générer des bénéfices.

Question problématisée

Définition « simple »

Réponse personnalisée, qui traite la problématique dans la question



SE Comment on fait une regression OLS simple en R de y sur x



Pour effectuer une régression OLS simple en utilisant R, vous pouvez utiliser la fonction `lm()` (qui signifie "linear model" en anglais) de R. Cette fonction permet de créer un modèle de régression linéaire.



Voici un exemple de comment utiliser la fonction `lm()` pour créer un modèle de régression OLS simple pour y en fonction de x :

```
R Copy code
# Tout d'abord, il faut charger les données
x <- c(1, 2, 3, 4, 5)
y <- c(2, 4, 6, 8, 10)

# Ensuite, on utilise la fonction lm() pour créer un modèle de régression OLS
model <- lm(y ~ x)

# On peut maintenant afficher les résultats du modèle
summary(model)
```

La sortie affichera les informations sur le modèle, comme les coefficients, les erreurs standard, les t-values et les p-values.

Il est important de noter que cet exemple est très simpliste, il est souvent nécessaire de prétraiter les données (par exemple en enlevant les outliers ou les valeurs manquantes) et de vérifier les hypothèses du modèle (linéarité, normalité, homoscedasticité, indépendance des erreurs) avant de procéder à la régression.

U.S. Pours Money Into Chips, but Even Soaring Spending Has Limits

SE

Please explain "Soaring Spending" in the sentence "U.S. Pours Money Into Chips, but Even Soaring Spending Has Limits"



In the context of this sentence, "soaring spending" refers to the act of spending a large amount of money. The word "soaring" suggests that the spending is increasing rapidly or at a high rate.



The sentence mentions that the U.S. is pouring money into chips, which means that it is investing a large amount of money in the development and production of chips. However, the sentence also suggests that this spending has limits, which means that there is a maximum amount of money that the U.S. is willing or able to invest in chips.

Overall, the phrase "soaring spending" refers to the high level of investment that the U.S. is making in chips, but it also implies that this level of investment is not unlimited.

Définition

Reformulation
complète du titre

(d'ailleurs fausse en
partie)

The screenshot shows a plagiarism detection interface with two document entries:

Document	Author	Words	Size	Similarity	Report
Plagiat Def 2 #4483eb	07/01/2023 19:18 par vous	122 mots	19,47 ko	0%	Rapport
Plagiat Def 1 #f90ff3	07/01/2023 19:16 par vous	135 mots	16,78 ko	100%	Rapport

The interface also includes a 'Tout cocher' checkbox, a 'Trier les documents par' dropdown menu set to 'Date de dépôt', and a '1 - 2 sur 2' indicator.

Reformulation par chatGPT

L'externalité fait référence au fait qu'une activité économique d'un agent peut avoir un impact sur d'autres personnes sans qu'il y ait de compensation financière. Cela peut être bénéfique pour les autres, comme offrir une utilité gratuitement, ou nuisible, comme causer des dommages à l'environnement.

L'externalité caractérise le fait qu'un agent économique crée, par son activité, un effet externe en procurant à autrui, sans contrepartie monétaire, une utilité ou un avantage de façon gratuite, ou au contraire une nuisance, un dommage sans compensation (coût social, coût écosystémique, pertes de ressources pas, peu, difficilement, lentement ou coûteusement renouvelables...).

De la sorte, un agent économique se trouve en position d'influer consciemment ou inconsciemment sur la situation d'autres agents, sans que ceux-ci soient parties prenantes à la décision : ces derniers ne sont pas forcément informés et/ou n'ont pas été consultés et ne participent pas à la gestion de ses conséquences par le fait qu'ils ne reçoivent (si l'influence est négative), ni ne paient (si l'influence est positive) aucune compensation.

En résumé : « Tout coûte mais tout ne se paie pas »

Définition de Wikipedia



Peux tu me donner une bibliographie des VAE sur les séries temporelles?



Je m'excuse pour la confusion. Voici donc une sélection de références sur les Variational Autoencoders (VAE) pour les séries temporelles :

1. "Variational Autoencoder for Deep Learning of Images, Labels and Sequences" par Zhao et al. (2017) - Cette étude présente une approche VAE pour la modélisation de séquences temporelles en utilisant une architecture de réseaux de neurones récurrents.
2. "Variational Recurrent Autoencoders" par Chung et al. (2016) - Cette étude introduit une approche VAE pour la modélisation de séquences temporelles en utilisant des réseaux de neurones récurrents et une phase d'entraînement.

3. "Generative Modeling for Time Series:

Variational recurrent auto-encoders

[O Fabius, JR Van Amersfoort](#) - arXiv preprint arXiv:1412.6581, 2014 - arxiv.org

In this paper we propose a model that combines the strengths of RNNs and SGVB: the **Variational Recurrent** Auto-Encoder (VRAE). Such a model can be used for efficient, large scale ...

☆ [Enregistrer](#) [Citer](#) Cité 302 fois [Autres articles](#) [Les 2 versions](#) [↔](#)

► Souvent sur des connaissances rares \Rightarrow difficile à mémoriser

SE

Ecris un mail à l'administration pour décaler mon cours d'économie du lundi 13h au jeudi 9h.

1



Objet : Demande de décalage de cours d'économie



Monsieur ou Madame,

Je vous écris aujourd'hui pour vous demander de bien vouloir décaler mon cours d'économie du lundi 13h au jeudi 9h.

En effet, j'ai un empêchement le lundi à cette heure-là et je suis dans l'impossibilité de suivre mon cours à cette heure. Le jeudi 9h serait une plage horaire beaucoup plus adaptée à mon emploi du temps.

Je vous remercie par avance pour votre compréhension et reste à votre disposition pour toutes informations complémentaires.

Dans l'attente de votre réponse, veuillez agréer, Monsieur ou Madame, l'expression de mes salutations distinguées.

Cordialement,

[Votre nom]

SE Ecris un mail à l'administration pour décaler mon cours d'économie du lundi 13h au jeudi 9h.

1

 Objet : Demande de décalage de cours d'économie



Monsieur ou Madame,

Je vous écris aujourd'hui pour vous demander de bien vouloir décaler mon cours d'économie du lundi 13h au jeudi 9h.

En effet, j'ai un empêchement le lundi à cette heure-là et je suis dans l'impossibilité de suivre mon cours à cette heure. Le jeudi 9h serait une plage horaire beaucoup plus adaptée à mon emploi du temps.

Je vous remercie par avance pour votre compréhension et reste à votre disposition pour toutes informations complémentaires.

Dans l'attente de votre réponse, veuillez agréer, Monsieur ou Madame, l'expression de mes salutations distinguées.

Cordialement,

[Votre nom]

SE Ecris un mail aux étudiants pour décaler mon cours d'économie du lundi 13h au jeudi 9h.

2

 Objet : Modification de l'horaire du cours d'économie



Chers étudiants,

Je vous informe que le cours d'économie prévu le lundi 13h a été décalé au jeudi 9h.

Je vous prie de bien vouloir noter cette modification dans vos agendas et de vous présenter au cours à cette nouvelle heure.

Je vous remercie pour votre compréhension et vous dis à très bientôt.

Cordialement,

[Votre nom]

SE

Ecris un mail de candidature spontanée à un stage d'assistant comptable en cabinet.



Objet : Candidature pour un stage d'assistant comptable



Monsieur ou Madame,

Je vous écris aujourd'hui pour vous présenter ma candidature pour un stage d'assistant comptable au sein de votre cabinet.

Actuellement étudiant(e) en comptabilité et finance, je suis à la recherche d'un stage de fin d'année afin de mettre en pratique les connaissances acquises lors de mes études et de découvrir le monde de la comptabilité en cabinet.

Je suis particulièrement intéressé(e) par votre cabinet pour sa réputation et la qualité de ses services. Je suis persuadé(e) que cette expérience serait pour moi une occasion unique de développer mes compétences et de m'épanouir professionnellement.

Je suis rigoureux, organisé et j'aime travailler en équipe. Je suis également doté(e) d'un excellent relationnel et je suis persuadé(e) que je pourrais apporter une valeur ajoutée à votre équipe.

Je vous remercie par avance pour l'attention que vous porterez à ma candidature et me tiens à votre disposition pour un entretien afin de vous exposer plus en détail mes

SE Ecris un mail de candidature spontanée



Objet : Candidature pour un stage d'ass

Monsieur ou Madame,

Je vous écris aujourd'hui pour vous prés
comptable au sein de votre cabinet.

Actuellement étudiant(e) en comptabilit

fin d'année afin de

de découvrir le m

Je suis particulièr

ses services. Je s

unique de dévelop

Je suis rigoureux,

excellent relation



votre équipe.

Je vous remercie

tiens à votre disp

SE Propose moi 3 phrases différentes pour dire ce que l'entreprise gagnerait à m'accepter en stage.





1. "Je suis convaincu que ma motivation et mon dynamisme pourraient être un atout pour votre entreprise et que je pourrais apporter une valeur ajoutée à votre équipe."  
2. "Ma rigueur et mon organisation me permettraient de m'intégrer rapidement et de prendre en main efficacement les tâches qui me seraient confiées."
3. "Je suis passionné par mon domaine d'études et j'aimerais mettre mes connaissances

SE

Donne une phrase professionnelle pour dire que j'ai déjà travaillé comme assistant comptable l'année dernière et que j'ai aimé 



Voici une phrase professionnelle qui exprime que vous avez déjà travaillé comme assistant comptable l'année dernière et que vous avez apprécié cette expérience :  

"J'ai eu l'opportunité de travailler comme assistant comptable l'année dernière et j'ai vraiment apprécié cette expérience. Cela m'a permis de mettre en pratique mes connaissances et de développer de nouvelles compétences, tout en travaillant dans un environnement stimulant et professionnel."

SE

propose moi un titre pour une présentation qui traite des conséquences de l'IA dans la pédagogie et les enseignements à l'université.



Voici quelques suggestions de titres pour une présentation sur les conséquences de l'IA dans la pédagogie et l'enseignement à l'université :



1. "L'IA et la pédagogie universitaire : nouvelles opportunités pour l'apprentissage"
2. "Comment l'IA peut transformer l'enseignement universitaire"
3. "L'IA et l'université : les défis de la pédagogie de demain"
4. "L'IA et l'enseignement supérieur : une nouvelle ère pour l'apprentissage"
5. "L'apport de l'IA à l'enseignement universitaire : quelles conséquences pour les étudiants et les enseignants?"

SE

Les titres doivent tenir sur une ligne

Enchaînement à partir du
résultat précédent

Voici quelques suggestions de titres pour une présentation sur les conséquences de l'IA dans la pédagogie et l'enseignement à l'université, qui tiennent sur une seule ligne :



1. "L'IA et l'enseignement universitaire: opportunités et défis"
2. "Transformer l'enseignement universitaire avec l'IA"
3. "L'IA et la pédagogie de demain: enjeux et perspectives"
4. "L'IA et l'apprentissage universitaire: nouvelles possibilités"
5. "L'IA et l'enseignement supérieur: révolution ou évolution?"

SE

des titres plus créatifs stp



Prompt en langage naturel



Voici quelques propositions de titres créatifs pour une présentation sur les conséquences de l'IA dans la pédagogie et les enseignements à l'université :



- "Le cerveau augmenté : l'IA au service de l'apprentissage universitaire"
- "Apprendre autrement grâce à l'IA : nouvelles perspectives pour l'enseignement universitaire"
- "L'IA, une supercherie pour l'enseignement universitaire ?"
- "L'IA, un atout ou un piège pour l'enseignement universitaire ?"
- "AI University : quand l'IA révolutionne l'enseignement universitaire"
- "L'IA, un allié ou un rival pour l'enseignement universitaire ?"

SE

turn the following citation into BibTex format: Anne Boring. (2017) Gender Biases in Student Evaluations of Teaching, Journal of Public Economics, 145, 27-41.



```
@article{boring2017gender,  
title={Gender Biases in Student Evaluations of Teaching},  
author={Boring, Anne},  
journal={Journal of Public Economics},  
volume={145},  
pages={27-41},  
year={2017}  
}
```



NLP *vs* GÉNÉRATIF

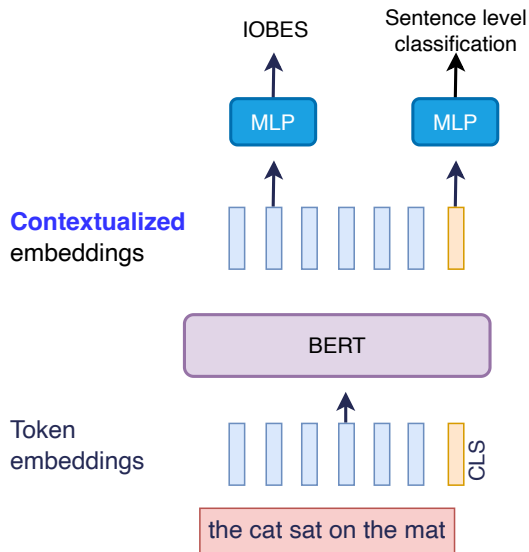

Words	BIOES Label
Jane	B-PER
Villanueva	E-PER
of	O
United	B-ORG
Airlines	I-ORG
Holding	E-ORG
discussed	O
the	O
Chicago	S-LOC
route	O
.	O

- ▶ Etat de l'art en NER
- ▶ Efficace sur l'extraction de relation

V

Extract entities from the following wikipedia text:

Mozart naît le 27 janvier 1756 à 8 heures du soir au numéro 9 de la Getreidegasse à Salzbourg. Il est le fils de Léopold Mozart, musicien, compositeur et pédagogue originaire d'Augsbourg, ville libre d'Empire, qui occupe alors la fonction de vice-maître de chapelle à la cour du prince-archevêque de Salzbourg, et d'Anna Maria Pertl, sa femme⁴, fille d'un fonctionnaire de la cour de Salzbourg.



From the given text, the entities that can be extracted are:



- Person: Mozart, Léopold Mozart, Anna Maria Pertl
- Location: Salzbourg, Augsbourg, Empire
- Date: 27 janvier 1756
- Time: 8 heures du soir
- Organization: la cour du prince-archevêque de Salzbourg, la cour de Salzbourg



can you give me the relations between thos entities?



Sure, here are the relationships between the entities extracted from the text:



- Mozart is the son of Léopold Mozart and Anna Maria Pertl
- Léopold Mozart is a musician, composer, and pedagogue from Augsburg and was working as the Vice-Kapellmeister at the court of the Prince-Archbishop of Salzburg
- Anna Maria Pertl was the wife of Léopold Mozart and daughter of a court official in Salzburg
- Mozart was born on 27th January 1756 at 8 PM at number 9 of Getreidegasse in Salzburg
- Léopold Mozart and Anna Maria Pertl lived in Salzburg, which was the capital of the Prince-Archbishopric of Salzburg
- Augsburg was Léopold Mozart's birthplace and was a free city of the Empire
- The Prince-Archbishopric of Salzburg was the political jurisdiction where Salzburg was located.

Les modèles de langue savent répondre aux questions... Dans un certain contexte :)

Passage Sentence

In meteorology, precipitation is any product of the condensation of atmospheric water vapor that falls under gravity.

Question

What causes precipitation to fall?

Answer Candidate

gravity

- ▶ Est-il possible/facile d'extraire des passages avec un moteur de recherche?
- ▶ Est-ce une alternative aux bases de connaissances?
- ▶ Quelles différences avec chatGPT?



Rajpurkar et al., ACL 2018

Know What You Don't Know: Unanswerable Questions for SQuAD

 how old is Obama



Barack Obama was born on August 4, 1961, making him 61 years old as of February 2, 2023.



what is your source?



I am a machine learning model created by OpenAI, I was trained on a diverse range of texts from the internet. The information I provide is based on the patterns and relationships in that text, and is not based on any one specific source.



✓ how old is Obama



Barack Obama was born on August 4, 1961, making him 61 years old as of February 2, 2023.



✓ how old is obama?



As of 2021, Barack Obama was born on August 4, 1961, so he is 60 years old.



✓ and today?



As a language model AI, I don't have real-time access to current dates. However, Barack Obama was born on August 4, 1961, so if today's date is after August 4th, 2021, he would



MÉTRIQUE

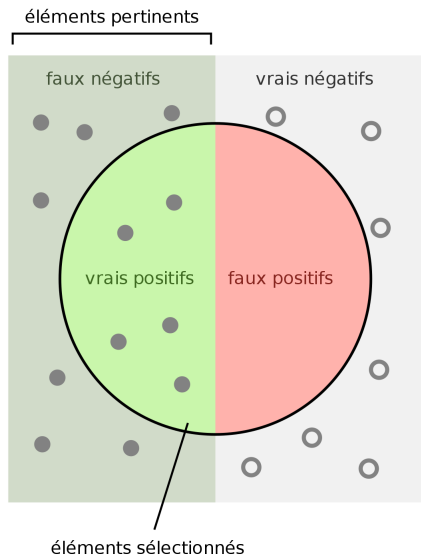

Combien de candidats sélectionnés sont pertinents ?

$$\text{Précision} = \frac{\text{vrais positifs}}{\text{vrais positifs} + \text{faux positifs}}$$

Combien d'éléments pertinents sont sélectionnés ?

$$\text{Rappel} = \frac{\text{vrais positifs}}{\text{vrais positifs} + \text{faux négatifs}}$$

- ▶ Précision ↗ = ne pas dire de bêtise
- ▶ Rappel ↗ = couvrir les informations pertinentes
- ▶ F1 = moyenne (harmonique) de la précision et du rappel

GPT-4:
MODÈLE MULTI-MODAUX

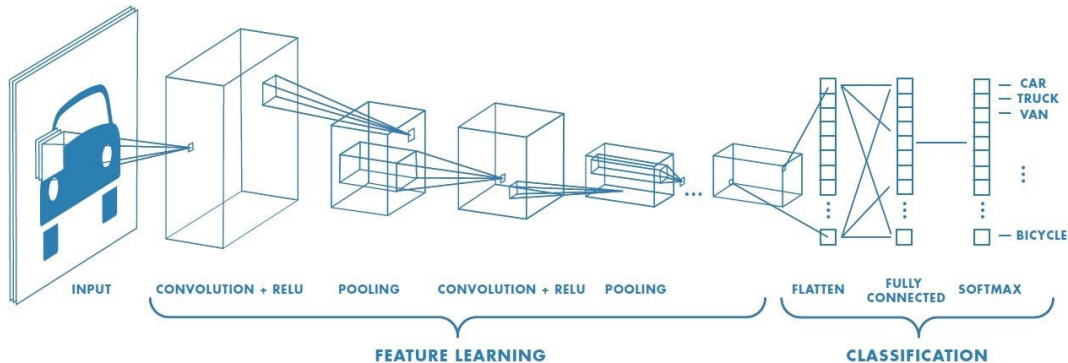

1. Convolution

Filtre d'analyse

- ▶ Peu de paramètres
- ▶ Apprentissage des motifs à extraire
- ▶ Agrégation progressive des échelles

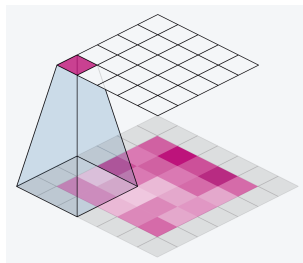

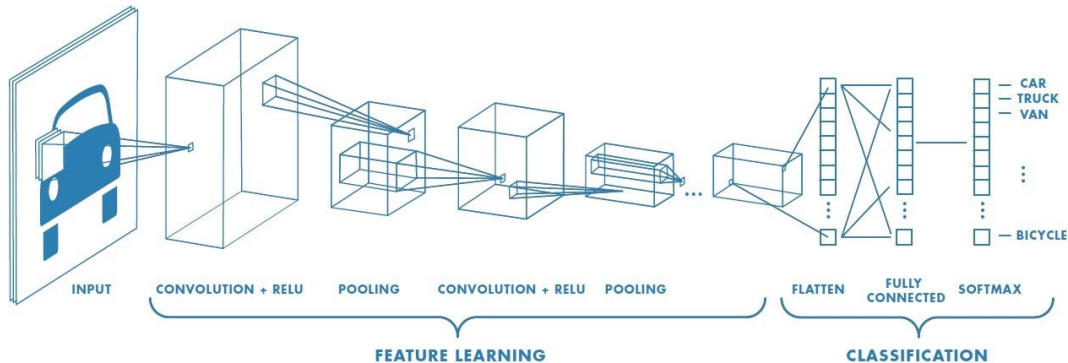

1. Convolution

Filtre d'analyse

- ▶ Peu de paramètres
- ▶ Apprentissage des motifs à extraire
- ▶ Agrégation progressive des échelles

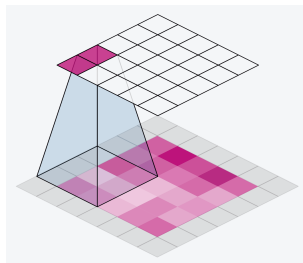

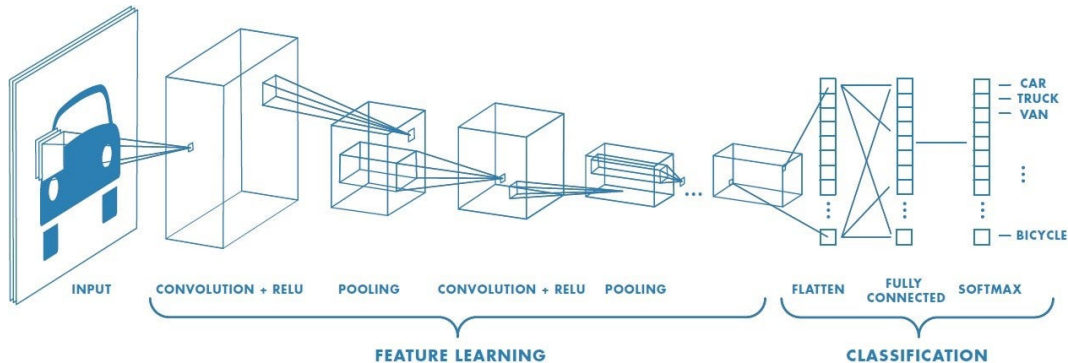

1. Convolution

Filtre d'analyse

- ▶ Peu de paramètres
- ▶ Apprentissage des motifs à extraire
- ▶ Agrégation progressive des échelles

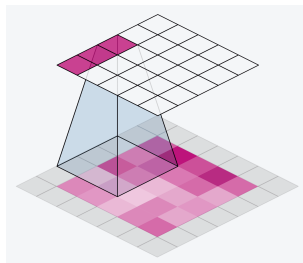

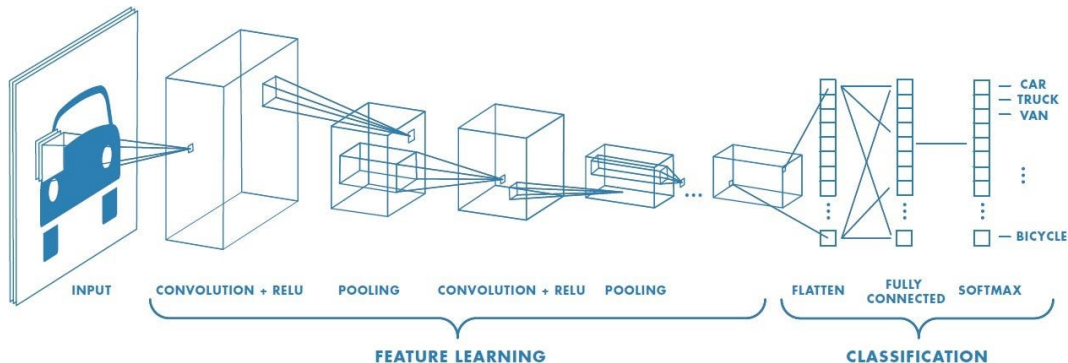

1. Convolution

Filtre d'analyse

- ▶ Peu de paramètres
- ▶ Apprentissage des motifs à extraire
- ▶ Agrégation progressive des échelles

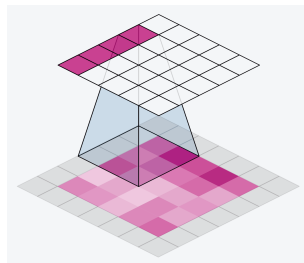

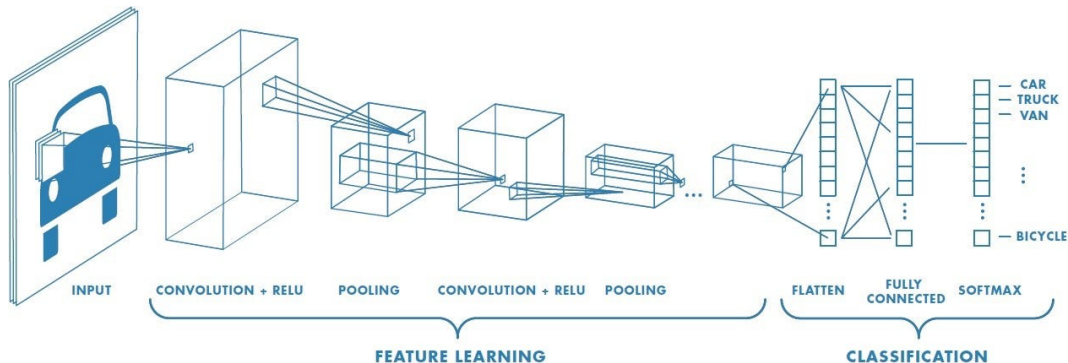

1. Convolution

Filtre d'analyse

- ▶ Peu de paramètres
- ▶ Apprentissage des motifs à extraire
- ▶ Agrégation progressive des échelles

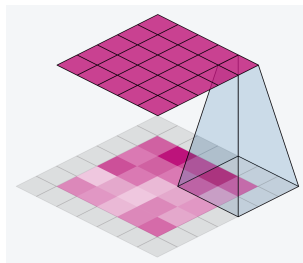

2. Transformer

- ▶ Apprentissage des motifs (locaux) à extraire
- ▶ Analyse des interactions entre les portions d'images

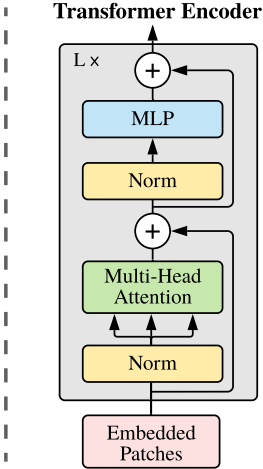
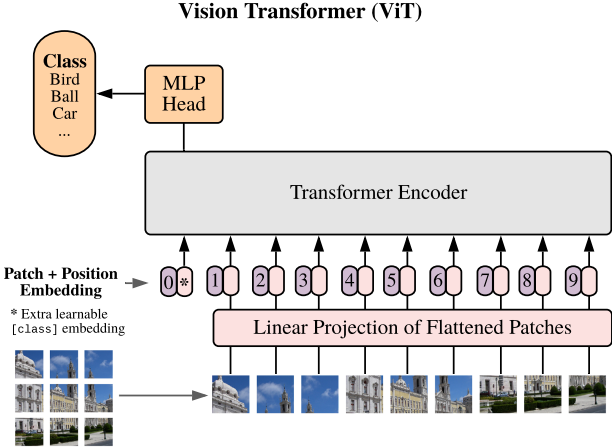

Visual Grounding

Where does this scene take place?

- A) In the sea. ✓
- B) In the desert.
- C) In the forest.
- D) On a lawn.

What is the dog doing?

- A) Surfing. ✓
- B) Sleeping.
- C) Running.
- D) Eating.

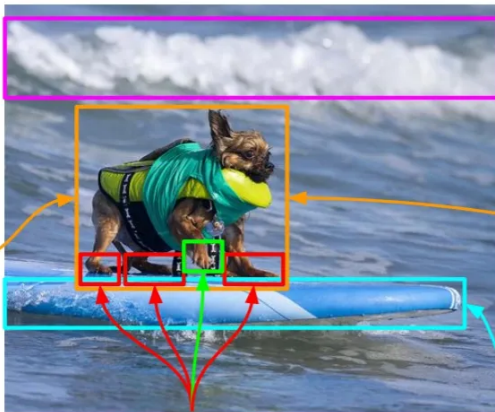

Which paw is lifted?

Why is there foam?

- A) Because of a wave. ✓
- B) Because of a boat.
- C) Because of a fire.
- D) Because of a leak.

What is the dog standing on?

- A) On a surfboard. ✓
- B) On a table.
- C) On a garage.
- D) On a ball.

Comprendre les éléments d'une image
Intégrer du bon sens (common sense reasoning)

Modéliser le contexte des mots

L'exemple du VQA: visual question answering

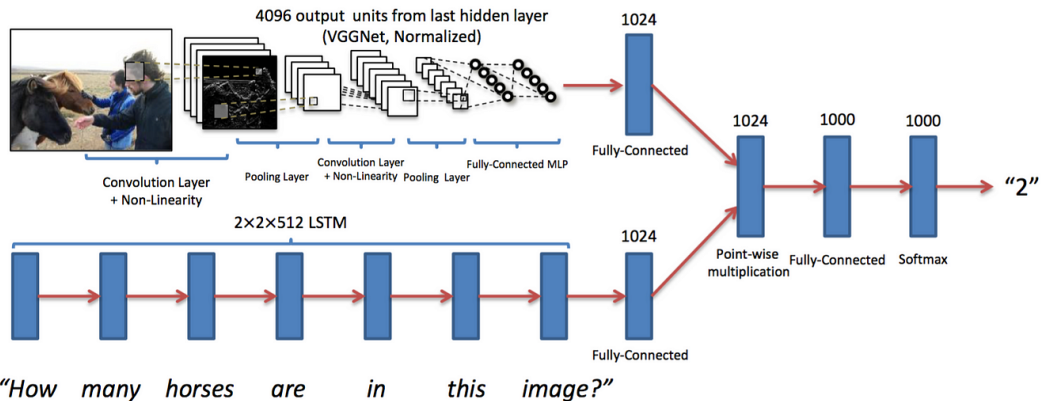

⇒ Rétro-propager l'erreur ⇒ modifier les représentations de mots + analyse de l'image

Compréhension globale / approfondie

Risque de spécialisation /
Oubli de la connaissance générale

- ▶ Simple multiplication terme à terme des représentations latentes
- ▶ Concaténation et mixture complexe

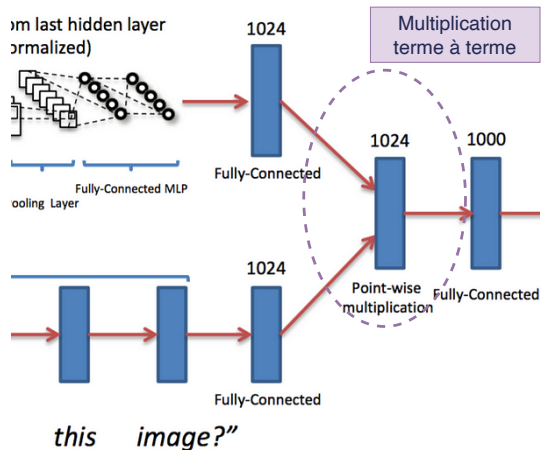

Attention multi-modale:

Mot / Portion d'image

⇒ Modélisation fine

⇒ Distinction éléments /
background

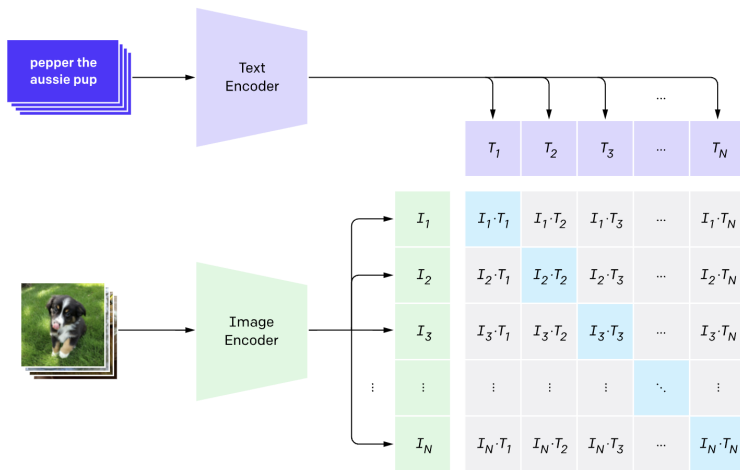

Illustration = encodeur seul (compréhension)

⇒ La même architecture permet d'obtenir du texte ou des images en sortie